

# London

Sunday, June 15, 1940

ay, June 15, 1940

## Jersey an open town

15 June 1940, the British Government decided that the Channel Islands were of no strategic importance and should not be defended. It decided to keep this secret from the Germans. London had decided that the Channel Islands would be little more than a drain of resources for the Germans.

So, in spite of the reluctance of the Minister Winston Churchill, the British Government decided to give up possession of the islands "without firing a shot." The thousands of British soldiers that had been sent to defend the islands could not be defended more.

## Troop movements on Jersey

Large amounts of troops are moving on Jersey. A source tells The Times that British troops are moving out from Jersey.

The Times have tried to investigate this fully without any answer from the British Government from Prime Minister V.

# Arvet på St. Marys

## Ett rollspelsscenario till Fallen Reich

plott av Gunnar Söderberg  
regelanpassning Mikael Reidal  
layout Niklas Rönnerberg



# The Times

Monday, June 16, 1940

# The

## Churchill declares Jersey

Churchill declares Jersey an open town and British troops are withdrawn from the Channel Islands. The Channel Islands are stated as of no strategic value, and will not be defended against future invasions.

One spokesperson says to The Times: "There are no

chance in hell that the Channel Islands will be of any interest for the Nazis. Defending the islands are just a huge waste of resources, equipment and materials, as well as personnel. I can guarantee that the islands will not be harmed in any way before we win this war."

Tuesday, June 17, 1940

## Jersey undefended

After the declaration of Jersey as an "open town" all British troops has been withdrawn to the British mainland or are currently being deployed or em-

bring the the main will be before according the secre

## Arvet på St Marys

Arvet på St Marys är en förhållandevis fritt hållen historia. Den börjar lite rälsad, men släpps sedan friare (fast det finns ett stöd om det behövs en tidsordning). Historien handlar om fyra till sex arvingar, släktingar till olika damer som ärver en kvinna som de aldrig tidigare hörts tal om. Testamentet ska redovisas på plats på Jersey, men tiden är illa vald då det stundar en invasion.

Bakgrunden till arvet går tillbaka till 1880-talet. Då utbildade sig Molly McCreedle tillsammans med rollernas släktingar som hemliga agenter åt drottning Victoria. Dessa agenter tillhörde en grupp som specialutbildades och som troddes bli imperiets mest dugliga agenter. Dock hade Tysklands kansler Bismarcks spioner fått nys om utbildningen och han beordrade sin mest fruktade agent att ta hand om kvinnorna redan under deras utbildning. Till detta försåg han även agenten Gull (alias Jack the Ripper) med ett ockult vapen.

Mollys fem kollegor föll offer för Bismarcks hemliga agent Gull (alias Jack the Ripper). Morden upphörde då Gull trodde sig ha förgjort alla kvinnorna i gruppen, men tack och lov hade han missat Molly. Uppgårelsen mellan Drottning Victorias agenter och Kansler Bismarcks handgånge man, mörkades för polis och press och det tog år för Molly att identifiera vem mördaren hade varit. Efter det såg hon till att förgifta honom och i rädsla för de ockulta krafter som han uppvisat, stal hon hans lik och förflyttade det till Jersey och låste in honom i källaren på hennes gods St Marys. Runt godset har hon också låtit det odlas en myt om att det ska vara hemsökt för att hålla nyfikna borta och för att kunna vara i fred när hon tagit emot dignitärer.

Den historien är egentligen bara en bakgrund och inte något som rollerna nödvändigtvis kommer att få veta. Men det är det som har gjort att just de sex (eller fem eller fyra) samlats för att dela upp arvet. Tiden är dock olyckligt vald, då tyskarna dyker upp innan man har hunnit därifrån och de söker efter det ockulta vapen som en gång gav Jack the Ripper hans krafter och som vilar dolt i källaren på huset.

Dela innan scenariot ut inbjudningarna och karaktärsbladen, alternativt om spelarna slagit fram karaktärer, så ta in dessa och kolla snabbt igenom dem. Lägg också ut tidningsurklippen på bordet och om du har musik inled med ljudmontaget "Arvet på St Marys" (spår 1 på CDn).

För er som använder färdiga karaktärer finns också en möjlighet att blanda in en mördare bland dem. För den saken finns två kort per person bland handoutsen. Välj ett per karaktär och dela ut (och kolla noggrant att du bara placerar ut en mördare). Dela ut dem innan ni börjar spela och berätta tydligt för spelarna att det är hemligheter och kan innehålla scener som kommer under scenariots gång, men som inte kommer att spelas ut. Detta hjälper spelarna att våga misstänka varandra också och kan hjälpa till att göra mordgåtan med spännande.

### **Att läsas som: Innan vår historia tar sin början**

*Sommaren 1940 är en tid av oro, Frankrike har just fallit och till och med det stolta Storbritannien fruktar nu ett anfall. Detta till trots samlas några människor på ett fält utanför London för att låta sig flygas närmare Nazisterna, till ön som de brittiska trupperna nylig lämnat öppen. Allt för ett arv från någon släkting som de egentligen inte kände. Men löftet om rikedom kan förvrida skallen även på de med den starkaste vilja. Liksom nyfikenheten på vem denna Molly McCreedle kan ha varit och varför just de skulle ärva henne.*

## Handouts

Som sagt är tanken att scenariot ska kunna röra sig fritt, men nedan hittar du ett förslag på ordningsföljd på handoutsen. De allra flesta kan tänkas dyka upp var som helst som belöning till spelare för lyckade tärningsslag vid genomsökande av rum, eller som belöningar för kreativt spelande och inspirerade idéer.

### Intro

1. Detektivens rapporter till alla spelare, har de slagit fram karaktärerna under GothCon så låt dem snabbt sammanfatta dem själva
2. Inbjudningarna
3. Tidningsrubrikerna (läggs förslagsvis på bordet som ”inspirerande bakgrund”)

### Slutet av Akt 1

4. Planritningen av godset

### Akt 2

5. Bilden på kvinnorna
6. Higgins lik (ingen handout egentligen)
7. Mein Kampf
8. Kontrakten på kvinnorna som hemliga agenter åt drottning Victoria
9. Higgins väska (innehållandes diverse juridiska dokument (bl.a. testamentet), en bunt med 10-pundssedlar (25 stycken), Higgins pass och detektivens rapporter om karaktärerna (samla in och ge allas filer (eller alla minus en om du vill vara extra konspiratorisk) till den spelare som öppnar väskan
10. Testamentet (från kassaskåpet eller ur Higgins väska som återfinns, det i kassaskåpet är originalet och har ett sigill man måste bryta för att läsa det)
11. Sammanställningen om Jack Uppskäraren
12. Spionens instruktioner (på tyska och den översatta till karaktärer som kan tyska)
13. Utlåningskvittot (på tyska och den översatta till karaktärer som kan tyska)
14. Molly McCreedles dagböcker
15. Alla vapen som kan hittas i scenariot

### Musik

I inledningen av scenariot kan ljudmontaget ”Arvet på St Marys” (spår 1 på CDn) med fördel användas för att sätta stämning och atmosfär.

Under akt 2 kan musiken, ”Radiomusik” (spår 2 på CDn) användas när du tycker att det passar. I det hemliga rummet passar det nog bäst att inte ha musik.

I slutet, akt 3, när tyskarna kommer passar musiken ”Bruckner symfoni 8, sats 4” (spår 3 på CDn).

Och allra sist, återvänd till ljudmontaget ”Arvet på St Marys” (spår 1 på CDn) som fungerar som signatur för scenariot.

## **Mer information om musiken till scenariot**

### **1. Arvet på St Marys**

Britannia rules the waves

BBC News, rapporterar om en attack på en konvoj i engelska kanalen.

Sedan kommer en del av ett tal av Hitler (Total war är den engelska översättningen...).

Sedan kommer en tysk march, inspelad under kriget, som heter Bombem auf England.

Nästa march skrevs till inmarchen i Paris, vilket egentligen skedde senare än detta scenario...

Slutligen kommer tyska nationalsången med texten från 1937 som användes under naziregimen.

Slutligen har vi Churchills berömda tal från början av juni 1940, som brukar kallas för This was their finest hour.

### **2. Radiomusik**

Intro (BBC News, Postbag with Sandy MacPherson, The Kitchen Front, Workers Playtime)

Spike Jones - Der Fuehrer's Face

Vera Lynn - The White Cliffs Of Dover

Andrews Sisters - Boogie Woogie Bugle Boy

Ink Spots - I'll Get By (As Long As I Have You)

Flanagan & Allen - Run Rabbit Run

Vera Lynn - When The Lights Go On Again

Johnny Mercer - A-Cent Tchu Ate The Positive

Alfred Piccaver - There'll Always Be An England

Harry James & Kitty Kallen - It's Been a Long, Long Time

Vera Lynn - Lile Marlene

Bing Crosby - I'll Be Seeing You

The Song Spinners - Comin' In On A Wing And A Prayer

Johnny Mercer - G.I. Jive

The Mills Brothers - Till Then

Vera Lynn - We'll Meet Again

Helen Forrest - I Don't Want To Walk Without You

Glenn Miller & His Orchestra - In The Mood

### **3. Tyskarna invaderar Jersey**

Bruckner symfoni 8, sats 4

Den är inspelad av Orchester der Berliner Staatsoper i Haus des Rundfunks (radiohuset) i Berlin under ledning av Herbert von Karajan den 29 september 1944.

# Intro

## **Flygfält utanför London morgonen 30 juni, 1940**

Ett litet passagerarplan står och väntar och vid det en nervös pilot. Fältet är annars tomt på folk och det lilla propellerplanet har lämnat färska spår i gräset där det just har körts fram.

Karaktärerna kommer en i taget. Piloten tar i hand men verkar osäker.

Piloten är inte sugen på att flyga till Jersey längre, speciellt som han har hört rykten om att ön ska ha bombats någon natt tidigare. Dels så är de tidspressade, landningsfältet är inte säkert och det lämnar dem att landa på stranden. Det är visserligen inte en ovanligt som landningsbana, men tidvattnet kommer bara tillåta det i ytterligare en till en och en halv timme och det är nästan en timmes flygning till ön.

### **SLP Richard "Ace" Browning (Pilot)**

Ace är en gammal pilot som flugit i snart tjugo år. Dock har ett krumt ben gjort att han är entledigad från det militära. Han haltar och pratar med en rätt bred cockneydialekt.  
Egenskap: Greedy/Girig

Fast främst vill inte Ace ta flygningen längre då Churchill just dragit tillbaka de brittiska trupperna från kanalöarna och tysken tros invadera öarna vilken dag som helst. Det går fortfarande att övertyga Ace antingen med smicker, eller framför allt med löfte om pengar. Han är också beredd att sälja sitt plan, eller hyra ut det. De kommer förmodligen att kunna sälja det på ön rätt lätt.

# Akt 1 – Jersey och St Marys

## Stranden mellan St Hellier och St Aubin på Jersey

Planet landar på sanden, precis på gränsen till vattnet. Vattnet är på väg in. Stranden är en lång sträcka mellan två orter. Det är en väldigt långgrund sandstrand, fast just nu är en del av den hav istället. Man såg dock från planet hur långt den sträcker sig. Även om planet kommer in oanmält, så samlar sig en hel del människor sig nära planet och kommer fram.

Planet kan inte bara vänta på rollerna utan måste på något sätt bort från stranden innan tidvattnet kommet in. Om piloten är med kan han övertygas att komma åter om ett eller två högvatten, då han uppenbart kommer att göra goda affärer på att flyga folk från ön. Självklart under förutsättningen att ön inte har blivit ockuperad.

Medan de lämnar planet och personerna där omkring kommer en bil körandes längs med stranden, en liten herre kliver ut och presenterar sig som Mister Charles Higgins, advokat för den saliga fröken McCreedle.

### SLP Folkmassan

En hel del öbor och även någon ditrest vill köpa sig in på planets returrese och lämna ön. Det står snabbt klart att folk ser på gruppen som galna som åker mot tysken, istället för att fly ön.

Spelarna uppfattar säkert också att ön bombades för någon natt sedan av tyskt flyg och närmare ett femtiotal personer lär ha omkommit.

Grupp egenskap: Chicken/Fegisar

## Bilfärden

Mister Higgins har lejt en bonde (Jenkins) med en lastbil där alla får ta plats på flaket. Bonden Jenkins försöker heja och småsnacka med karaktärerna. Men Higgins manar på dem att skynda sig därifrån. De vill inte hindras av tidvattnet.

Under färden kommer Higgins, om folk önskar, berätta lite om ön och om godset.

- Ön har ett extrem tidvatten, stranden de landade på kommer att om en stund vara en del av havet och förbli så i dryga tretton timmar
- Godset de ska till ligger bortom nästa by. De har lite brått då godset är placerat på en del av ön som vid högvatten är en egen ö.
- Det stämmer att de brittiska trupperna har lämnat ön, men Mister Higgins tror att faran är överdriven och att det inte kommer vara någon invasion, trots att tysken har släppt lite bomber över ön senaste veckan.
- Godset tror han att ska delas mellan dem, men han har enligt instruktion inte öppnat testamentet.
- Han tror att karaktärerna själva skulle veta sitt samband med den avlidna fröken Molly McCreedle och blir förvånad om det framgår att de inte har någon aning.
- Han kände inte McCreedle personligen, vad han förstätt under sin korta tid på ön var hon en respekterad äldre dam som var artig men mest höll sig för sig själv.
- Higgins arbetar själv inne i London i vanliga fall på firman Finkelmayer och Gurps.
- Fröken McCreedle var kund sedan länge till Finkelmayer och Gurps.

### SLP Mister Charles Higgins, advokaten.

Mister Higgins är formell, och samtidigt lite kokett, han talar med lite ljus stämma, tar gärna på folk, gör små gester med händerna.  
Egenskap: Physical/Fysisk

- Godset förefaller att innefatta en hel del av värde, det är välunderhållet och har bland annat en stor vinkällare, en vapensamling av rang och en del nationalromantisk konst. Själva huset och dess läge borde också vara värdefullt.
- Higgins har bara kort hunnit vara på godset och lämnat sin packning, tidigare nätter på Jersey har han bott på hotell i St Hellier.
- Hur testamentet är upplagt känner han inget till om, mer än att de var angivet att de som skulle ärva var den närmsta släktingarna till Mary Ann Walker, Annie Smith, Elisabeth Gustafsdotter, Catherine Eddowes och Mary Jane Kelly. Mister Higgins ursäktar att det dröjt några veckor, men det krävdes en hel del undersökning att hitta dessa.
- Begravningen av Fröken McCreedle har redan skett, men om de önskar kan de besöka kyrkogården vid nästa lågvatten.
- Om någon frågar efter tjänstefolk, så ska det ha funnits en tjänstestab, men Higgins tror att de blev friställda vid McCreedles död. Higgins har med lite mat för dagen och om det inte finns något tjänstefolk kvar så kan man lösa det nästkommande dag. Higgins kanske antyder att han tror att kvinnorna om det kniper ska kunna ordna köket.

### Ön Sankt Mary och McCreedles Gods

Efter en stunds biltur längs med kusten och genom en by (St Aubin) kommer de till sist fram till huset. Omgivet av stigande vatten finns en liten upphöjd vägsträcka ut till en ö i vattnet. Higgins kan berätta att de kommer lite i sista stund, strax kommer ön vara helt omgärdad av vatten. Å andra sidan är det vid lågvatten långgrund sandstrand hela vägen runt om ön. Ön är rätt kal, men det finns lite träd och buskage och en gräsmatta. Mitt på ön finns huset, McCreedle gods. Det ser ut att vara i bra skick och tonar upp imponerande.

Men innan de far över den sista sträckan till ön, stannar bonden bilen och går bak och undrar om de kan gå sista biten. Han säger att han inte är rädd för ryktena om spöken, men han tycker att det känns dumt att chansa. Frågar man vidare om spökerna, lägger han gärna ut orden om vålnader som sägs besätta folk, mystiska läten om natten och ibland konstiga ljussken. Higgins avfärdar allt som rykten av enkelt folk och om folk inte vill riskera att få fötterna blöta är han redo att betala bonden extra för att övertyga honom om att ta risken med färden över. I så fall kommer han lasta av snabbt och skyndsamt lämna ön igen uppenbart skräm av tanken att inte hinna av innan vattnet stiger för högt.

#### SLP Bonden Jenkins

Jenkins är en lokal bonde som har en gård strax utanför St Aubin. Han livnär sig framförallt på fårskötsel och det känns på doften av både honom och hans bil.

Han är skrockfull och det finns rykten om att godset på St Marys skulle vara förbannat och dessa rykten skrämmer honom.

Får han läge försöker han gärna göra reklam för ön berömt fina kvalitet på ull och kan rekommendera dem att göra ett besök i St Hellier innan de lämnar ön, om spökerna låter dem överleva natten det vill säga..

Egenskap: Superstitious/  
Skrockfylld

När de väl är vid godset hälsar Higgins dem välkomna. Han ber dem att göra sig hemmastadda och föreslår att de möts i arbetsrummet om en timme för testamentsuppläsning. Då får de också tid att "bli av med resdammet" och fräscha upp sig. Under tiden skall han se om det finns tjänstefolk kvar, annars ordnar han själv med lite five-a-clock tea. Sedan försvinner Higgins in i huset och står sedan inte att hitta.

#### Vädret

Under tiden de lastar av sig och installerar sig, tornar ett oväder upp. De känner de första regndropparna och hur vinden börjar ta i. Ser man sig om är det som om man kan se hur vattnet sakta reser sig över vägen man just åkt på och hur den sjunker ned i havet.



## **Huset**

När de kommer in möts de av en exklusiv inredning. Husets möbler är äldre, men välbevarade. Det är fyllt med en hel del dekorativa vapen, rustningar och tavlor med brittiskt patriotiska teman. Dörren till arbetsrummet är låst och resten av huset är okänt för gästerna, och Higgins står inte att finna.

Det finns med en planritning över huset. I scenariot finns det inte någon direkt mer beskrivning av rummen. Utöver ett par detaljer nedan är det mesta normalt. Det enda udda är att det som en gång var tvätter i källaren nu mer är en ordentligt igenmurad dörr och istället rymmer halva skafferiet enklare tvättutrustning. Man kan via en löndörr i biblioteket dock hitta en väg ned till den före detta tvättstugan.

Ett av sovrummen (rum fyra på plan 3) innehåller Higgins kläder och det rum (rum 7 i källaren) som spionen/butlerns saker finns i verkar i övrigt vara oanvänt.

## Akt 2- Historien går vidare

Här blir det en dags i handlingen att släppa karaktärerna "fria" att själva undersöka huset. Efter en stund kommer eventuellt butlern att dyka upp, men han ska aldrig driva handlingen. Härifrån är tanken att det ska stå spelarna fritt att utforma vad som händer och scenariot blir om så önskas mer ett slutet rumsdrama fram till finalen.

Ett par saker kommer uppenbara sig och vissa scener är troligare, men det är inga krav att något måste ske. Bejaka spelarna, vill de slåss om arvet låt det bli i fokus, vill de utföra detektivarbete låt plotten om McCreedle hamna i fokus, om de verkar paranoida rikta in det på en mordgåta om Higgins och har de en patriotisk ådra så kombinera butlern med McCreedle bakgrunden och vill de bara fly ön, låt dem arbeta på det, med lagom motgångar och låt scenariot handla om att lämna ett Jersey som just blir ockuperat.

Alla de trådarna har egna verktyg beskrivna nedan, självklart går det mesta att kombinera och förhoppningsvis också använda om spelarna hittar på något helt annat. Fram tills lågvatten nästa morgon är de i princip låsta på ön (om de inte väljer att aktivt fly ön) och det är kärnan av scenariot. Mycket leder upp till samma upplösning med tyska trupper som väntar när lågvattnet återkommer, men se akt 3 för upplösningen. Om spelarna inte tar egna initiativ kommer butlern att hämta dem efter ett tiotal minuter, visa dem till deras rum, servera dem middag efter några timmar och sedan försöka dra sig tillbaka. Vid det laget kan man ösa på med ett axplock av händelser för att göra spelarna nyfikna på handlingen. Om de inte nappar på ett led så pröva med nästa.

Se även till att i början plocka ut spelarna en och en och diskutera vad de gör om karaktärerna inte är samlade i samma rum, så de får läge att göra misstänkligheter och även senare kan ha läge att misstänkas för allt från förfalskning och stölder till mord.

## Butlern / spionen

Det finns en spion redan på plats. Han har inte haft mycket tid på sig att försöka hitta vreden stav när gruppen anländer. Han kan antingen dyka upp och utge sig för att vara butler. Men känns det bättre att han aldrig syns eller syns sent och verkar i bakgrunden för att sätta käppar i hjulet för karaktärerna.

### **SLP Jean-Paul LeFlour (Butlern/tysk spion)**

Jean-Paul heter egentligen Wilhelm Ruttinger och är övertygad nazist. Men åtminstone större delen av scenariot spelar han fransk underdånig betjänt. Han bryter kraftigt på franska och när man träffar honom låter han bestämd, lite fåfängt och närmst överdrivet fransk i sina manér. Överdriv på som spelledare, om man ska ha en chans att få spelarna att förstå ledtrådar som att han spelar fransk och att det inte är spelledarens sätt att spela fransk, så brukar man behöva ta i. Jean-Paul är också lite mystisk, hittas ibland inte när man söker honom och dyker ljudlöst upp då man inte trodde träffa på honom. Han har konstiga ursäkter för att vara där man träffar på honom. Hans franska matlagning är rätt dålig och är surkål så franskt?

När Higgins dykt upp med arvtagarna har Ruttinger insett han behöver en anledning att vara där och kunna snoka, efter snabbt tjuvlyssnade kan han dra slutsatsen att Higgins är den enda som verkar veta något om det skulle finnas tjänstefolk. Därför skär han halsen av Higgins och presenterar sig strax efter som husets butler. Han kommer sedan göra sitt bästa för att få tid att söka efter staven, samtidigt som han kommer så misstro bland arvingarna (främst för att de ska misstänka varandra för att ha bragt Higgins om livet).

Om han avslöjas och infångas är han högfärdig, hans brytning byts till en lätt tysk och han erbjuder rollerna att ge sig och överlämna käppen, så ska de bli behandlade väl när hans landsmän invaderar i gryningen. Annars kan man gärna spela på hur han smyger i och utanför huset och när som kan anfälla spelarna. En lämplig död kan också vara att han blir offer för väktarna i källaren.

Egenskap: Member of Master race/Arisk överhöghet

Reaction: 5 Defense: 16 Toughness: 10 Pain limit: 15 Body limit: 24 Aura: 5  
Courage: 10 All perceptive skills: 10 Stealth: 10 All other Physical skills: 5  
Act: 1 All other Interactive skills: 5 Knife: 10 damage +4 All other Melee skills:6  
French: 2 British: 5

**Equipment:** Otäck kniv

## Arvet i fokus

Det blir snabbt uppenbart att det finns en förmögenhet att hämta, men den är inte lätt att dela upp. Gården i sig har ett stort värde, men om tyskarna invaderar är den värdelös. Det finns en mängd saker av samlarvärde, men rustningar, serviser och liknande är inte lätt att ta med sig. Slutligen finns en liten uppsättning juveler och en del pengar (om man får upp kassaskåpet), det är lättare att ta med och dela upp.

Från det att Higgins lämnar dem står han aldrig mer att finna i livet (se mer nedan). Ingen kommer att låsa upp in till arbetsrummet, butlern säger sig tyvärr inte vara betrodd med nyckeln. Det sanna testamentet finns i tre exemplar: dels i Higgins väska, dels i kassaskåpet (med sigill) och dels i en mapp på skrivbordet.

Ett par scener som hjälper handlingen om arvet:

### Arbetsrummet

Dörren till arbetsrummet är plötsligt öppen, Butlern kan ha smitit in och inte hunnit stänga den, han kan t.o.m. bli upptäckt där inne eller vara gömd när folk hittar rummet. Här hittar man självklart testamentet (se handout) i arbetsrummet finns även en del info om fröken McCreedles hemlighet.

### Higgins väska hittas

Den kan hittas var som helst, antingen vid Higgins döda kropp (se mer om det senare under handlingen om 'Vart tog Higgins vägen?'), kvarglömd i hans rum. I väskan finns diverse juridiska dokument, men mest intressant så finns där testamentet. Där i finns också en bunt med 10-pundssedlar (25 stycken) och Higgins pass.

I väskan finns även detektivens rapporter (karaktärsbladen om ni spelar med de färdiga karaktärerna) på rollerna och här finns allt som kan misstänkliggöra dem. Om du kan får du gärna ge alla utom en karaktär motiv som kan framstå som de har haft anledning till att mördat Higgins, välj att utelämna den spelare som du tror bäst verkar kunna spela på att vara misstänk och vara road av den rollen. Det kanske också saknas en portfolio (som kan återfinnas hos butlern).

### Kassaskåpet öppnas

Det händer endast om någon av spelarna lyckas öppna det via inbrott eller att helt brutalt spränga det. I kassaskåpet finns ett exemplar av testamentet, men även ett tjugotal pass, alla med bilder på fröken McCreedle, men under olika namn, hälften av dem är brittiska och det som där kan vara intressant är att de innehåller pass där hon har karaktärernas efternamn.

### Falska testamenten

Det bygger självklart på att någon tar initiativ till att göra ett förfalskat testamente. Det är inte svårt att hitta papper som har fröken McCreedles namnteckning (speciellt inte om man kommer in i kontoret) och det kan både vara användbart för en förfalskare, men även om en förfalskning har genomförts och behöver avslöjas.

### Stölder

Girigare roller kan själva komma att börja förse sig av arvet, om så sker låt andra komma på dem och finns ingen annan att tillgå, låt butlern komma på dem och avslöja det för de andra.

### Butlern skapar osämja

Butlern har motiv till att försöka hålla rollerna ur sin väg, han kan anklaga dem för stölder, utmåla någon som fröken McCreedles favorit eller liknande och sedan ordna så de vid

middagen eller vid en samling i salongen får tillfälle att diskutera med varandra (medan han ägnar sig åt annat).

## Fröken McCreedles hemlighet

Historien om fröken McCreedle går tillbaka till 1880-talet. Då utbildade sig Molly McCreedle tillsammans med fem andra kvinnor som hemliga agenter åt drottning Victoria. Dessa agenter tillhörde en grupp som specialutbildades och som troddes bli imperiets mest dugliga agenter. Dock hade tysklands kansler Bismarcks spioner fått nys om utbildningen och han beordrade sin mest fruktade agent att ta hand om kvinnorna redan under deras utbildning. Till detta försåg han även agenten Gull (alias Jack the Ripper) med ett ockult vapen.

Mollys fem kollegor föll offer för Bismarcks hemliga agent Gull (alias Jack the Ripper). Morden upphörde då Gull trodde sig ha förgjort alla kvinnorna i gruppen, men tack och lov hade han missat Molly. Uppgårelsen mellan Drottning Victorias agenter och Kansler Bismarcks handgånge man, mörkades för polis och press och det tog år för Molly att identifiera vem mördaren hade varit. Efter det så såg hon till att förgifta honom och i rädsla för de ockulta krafter som han uppvisat, stal hon hans lik och förflyttade det till Jersey och låste in honom i källaren på St Marys.

De krafter som drivit Gull var manifesterade i en käpp som han bar med sig till döds. I hans sista vilja stod det att han ville begravas med käppen och den vilar fortfarande på hans bringa. På den tiden gick den inte att skilja från hans grepp, men den kraft som band den vid Gull har avtagit med tiden och nu skönjer man endas ett lätt motstånd när man skiljer på käpp och dess forna herre. Käppen ger åt den som bär den en upplevelse av rus och väljer man att ge vika för den känslan vinner man en övermänsklig styrka, men man mister även sitt sinne för en bestialisk lust som är omöjlig att behärska.

Ett par scener som hjälper handlingen om fröken McCreedle:

### Det hemliga rummet

Bakom en bokhylla i biblioteket finns en stegen ned mot källaren (det öppnas via att man drar ut "Agrikulturella mästerverk i walesiska landsbygden" observanta karaktärer märker den på att den står placerad bland böcker om krigskonst och kampsporter).

Från stegen kommer man via en gång, som verkar gå ut utanför huset innan den vänder in igen mot källaren. Där finns ett rum (det före detta tvätteriet) som är reglat från utsidan med en rejäl regel. Innanför är det mörk, men kan enkelt lysas upp genom

### Likets väktare

Molly har låtit ett par präster med ockulta krafter ordna fem väktare åt Gulls lik.

I varje hörn på pentagrammet stjärna finns en skranglig piedestal. På dessa vilar glasskålar, varje har en glasskål med jord, som innehåller ytterligare en med vatten och i den vilar en med något som ser ut som en liten bit av en rotknöl (likt en liten ingefära).

Mellan piedestalerna går tunna trådar som man inte ser i det lätt dunkla rummet och går man fram mellan dem kommer minst en av piedestalernaramla omkull och glasskålarna kommer krossas. (Slå ett smi-slag och avgör hur de lyckas parera när de märker att de gått emot en tråd) När rötterna kommer i kontakt med jord och vatten börjar de hastigt växa och bildar under några minuter skepnader om en och en halv meter höga, närmare en meter breda, stubbar med ett korta grenstumpar som en handfull lämningar och rötter som de kryper fram med. De kommer att försvara liket och försöka återbörda det till kistan.

Väktarna har ingen egentlig intelligens så de kommer att klassa liket i huvudsak som en torso, om kläder, attribut (som en käpp) eller kroppsdelar saknas bryr de sig mindre om. Är liket i kistan står de stilla i sitt hörn av pentagrammet och väntar.

De är långsamma, men extremt tåliga.

att tända ett fyrfat bredvid dörren. Mitt i rummet finns ett pentagram och i dess mitt är en metallkista med ytterligare pentagram placerad.

I kistan finns ett gammalt förtorkat lik, iklätt fina begravningskläder (snitt 1890-tal) och krampaktigt hållandes i en käpp. Om man försöker ta käppen är det inget problem, men det känns initialt som om liket gör ett lätt motstånd. När man så håller i käppen så manifesteras en fallen kraft i en, ens Physical- och Melee värden +10, samtidigt som man drabbas av en pervers lust. Det krävs ett slag på lika eller över 20 - Aura så fort något kan göra en upphetsad eller retad för att inte ta till våld eller försöka våldföra sig.

### **Passen i kassaskåpet**

Det händer endast om någon av spelarna lyckas öppna det via inbrott eller att helt brutalt spränga det. I kassaskåpet ett tjugotal pass, alla med bilder av fröken McCreedle, men under olika namn, hälften av dem är brittiska. Där i finns också ett ex av testamentet.

### **Fotot på kvinnorna**

Över den öppna spisen (eller på annan lämplig plats) finns ett foto av sex unga damer, under det går det att läsa deras namn, som stämmer överens med rollernas släktingar (se handoutsen). I biblioteket kan man söka upp mer information om kvinnornas namn om man är envis eller är bra på att hantera bibliotek. Då hittar man att de överensstämmer med namnen på Jack the rippers offer (handouten om Jack the Ripper).

### **Kontrakt**

Det finns sex stycken kontrakt där fröken McCreedle och de andra kvinnornas status som agent finns angiven, kontrakten är gömda på ett smart hemligt ställe, och kan läggas in där spelarna tycker att de har ett lömskt ställe de snokar på, som belöning för kluriga spelare som söker efter information.

### **Tidningsurklipp om Jack**

Också mest en sak att belöna spelare som kreativt söker efter saker, genom att låta dem hitta en stor samling av tidningsurklipp om Jack the Ripper. De finns även en summerande rapport som handout bland artiklarna.

### **Kvittensen**

En till pusselbit är kvittensen (handout) på käppen som Gull har kvitterat ut av Bismarck några månader innan mordet började. Den kan hittas på lämpligt ställe som löst i biblioteket, arbetsrummet, kassaskåpet, likets innerficka eller som bokmärket i fröken McCreedles bibel, på natteduskbordet bredvid sängen.

### **Fröken McCreedles dagbok**

Fröken McCreedle har sina dagböcker gömda under sängen i hennes gamla sovrum (rum 3 plan 2), det är en intressant läsning av ett liv som hemlig agent. Det förklarar hennes stora förmögenhet och även i utdragen hennes relation till rollernas äldre släktingar, som tränades samtidigt som henne i London på 1880-talet.

Det beskrivs även ingående hur de en efter en faller offer för vad som misstänks vara en agent för Bismarck, hur säkerhetstjänsten försöker dölja allt med falska spår och ger dem falska bakgrunder som horor. Hur breven tyder på en vansinnig person och om misstankar om svart magi och hur McCreedle årtal senare finner bevis på att Gull var Bismarcks agent och hur

hon förgiftar honom och stjälar hans kista för att förvara den säkert. Det är dock ett par timmars läsning, men sammanfatta det du tycker känns lagom och intressant för historien.

Nu är det inte så troligt att de rotar i hennes säng, så vill du ändå föra in dagboken i handlingen, gör det via att låta butlern synas med den, eller ha hittat en av dem och lagt den någon annanstans.

### **Butlern**

Butlerns instruktioner på tyska finns vanligtvis att hitta i hans jackficka, om man kommer över dem så kan man (om rollerna kan tyska) utläsa att han har instruktioner att hitta en källa med ockulta krafter.



## Vart tog Higgins vägen?

När Higgins inte kommer till testamentsuppläsandet kan spelarna antingen ta det med ro och fortsätta med att själva försöka hitta testamentet (vilket troligen är lättare än att hitta Higgins kropp).

Det som hänt är att Butlern har skurit halsen av Higgins då Higgins var den enda som vet att det egentligen inte ska finnas någon butler på godset. Var Butlern har gömt Higgins lik lämnar jag osagt, för att du som spelare ska kunna föra in det när det passar. Det är en skillnad i historien innan och efter att liket hittas.

Ett par scener som hjälper handlingen om mordet:

### **Villfarelse**

Butlern kan ge sken av att Higgins lämnat St Marys i rädsla för tyskarna ska invadera. Fast man kan hitta Higgins packning, vilket tyder på att han skulle finnas kvar på ön.

### **Higgins väska hittas**

Den kan hittas var som helst, antingen vid Higgins döda kropp, kvarglömd i hans rum. I väskan finns diverse juridiska dokument (bl.a. testamentet), en bunt med 10-pundssedlar (25 stycken) och Higgins pass vilket tyder på att han inte lämnat ön.

I väskan finns även detektivens rapporter (karaktärsbladen om ni spelar med de färdiga karaktärerna) på rollerna och här finns allt som kan misstänkliggöra dem. Om du kan får du gärna ge alla utom en karaktär motiv som kan framstå som de har haft anledning till att mördat Higgins, välj att utelämna den spelare som du tror bäst verkar kunna spela på att vara misstänk och vara road av den rollen.

### **Liket**

Higgins har fått halsen avskuren, inget tyder dock på någon egentlig strid. Hans kropp har gömts i en hast och han har fortfarande både portmonnän med en ansenlig summa pengar, guldklockan och även en liten Derringer på sig. Idealiskt är om det kan framstå som att alla har haft tillfälle att mörda honom. Higgins har även alla husets nycklar i sin västficka.

### **En blodig kniv**

Butlern har förslagsvis gömt sin fortfarande blodiga kniv i någon av karaktärernas rum.

## Tyska hotet

Det är inte den troliga handlingen som spelarna börjar med, men introt kan ha satt den tanken i deras huvud. Butlern är en tysk agent som redan i förväg har tagit sig till St Marys för att söka efter Gulls käpp, men han har inte hunnit söka innan han blev avbruten av att karaktärerna anlöpte. Han kan mycket väl spela på att försöka få dem att undersöka arvet i hopp om att de ska kunna hitta käppen åt honom. Han vet om att tyskarna just ska invadera och att de kommer komma till ön vid nästa lågvatten. Det gör att han kommer att ligga lågt och blir han avslöjad kommer han hellre att gömma sig än att ta till strid.

Ett par scener som hjälper handlingen om hotet från tysken:

### **Brist på radio**

Trots att huset har en uppenbar radioantenn på taket så saknas det en radioutrustning, eller ens en vanlig radio. Antennen leder in till ett rum på vinden, där ett bord står uppställt där sladdarna leder fram och bordet är solblekt som om det har stått något i storlek av en radio på det. Resterna av radion kan återfinnas i en koffert på vinden, men de är saboterade.

### **Tysk politisk litteratur och historia**

Biblioteket är till en fjärdedel fyllt med sådan, mycket om det stora kriget, och mycket om enandet av Tyskland.

### **Vapenskåpet**

Vapenskåpet (som finns i jaktrummet) kan antingen brytas upp, eller öppnas med Higgins uppsättning av nycklar. Det innehåller två gevär (ett prickskytte och ett för hagel), två Derringers, en Beretta 418, en revolver, en Luger och ett armborst, plus tre dynamitgubbar. Se stats på handouts.

### **Butlerns brytning**

Butlerns brytning är lite överdrivet fransk och när han inte tänker sig för eller blir överraskad kan den vara tysk istället, typ ett verdamt istället för ett merde.

### **Flyg om natten**

Under natten passerar väldigt mycket plan in över ön, det hörs även lite beskjutning på långt håll inne från huvudön Jersey.

### **Butlern instruktioner**

Butlerns instruktioner på tyska finns att hitta i hans jackficka, om man kommer över dem så kan man (om rollerna kan tyska) utläsa att han har instruktionen att hitta en käpp med ockulta krafter.

### **Mein kampf**

Någon karaktär kan hitta ett ex av Mein kampf (butlerns förlagda exemplar) och öppnar man den märker man också att den är signerad.

### **Simmande tyska förtrupper**

Det kan tänkas att ivriga tyska trupper kommer fram tidigare till St Marys och bestämmer sig för att simma över och försöka ta ön, om det känns som läge för mer action och fanatiska tyska soldater.

## Flykten från St Marys

Om större delen av tiden har gått, eller om det känns som om natten ska ha passerat, så står redan tyska trupper på andra sidan vattnet när karaktärerna lämnar huset och gå då snarare till akt 3 än scenerna direkt nedan. De är mer tänkta ifall spelarna/rollerna tidigt bestämmer sig för att försöka fly innan ön invaderas.

Ett par scener som hjälper handlingen om flykten:

### **Simma i land**

Det blåser kraftigt och det är en simtur på några hundra meter, om de är rutinerade simmare går det nog att simma i land, men helst inte som klädsim och oavsett om kommer de vara frusna när de väl kommer i land och det syns inte till något hus i närheten.

### **Bygga en båt**

Det finns lite träd att fälla och lite enklare virke, men snarare handlar det om en flotte än en båt. Det ska nog inte vara omöjligt, men kommer inte att vara bekvämt, och även här kommer de komma iland blöta.

### **Närmsta hus**

Det hus som de först hittar kommer inte vilja släppa in dem (i tron att de är tyskar). Om de övertygar dem om att de är briter kommer de att få komma in och få höra att det på radion har talats om att de är under invasion. De får filter och varm dryck att värma sig med om så önskas.

### **På vägen**

Om det drar längs med vägen kommer de att stöta på tyska infanterister. De skriks åt på tyska att hålla sig ur vägen och återvända till sina hem. Vid motstånd skjuts de.

Se sedan akt tre om slutet Ockuperade Jersey

## Akt 3 - Upplösningar

Beroende på vad som hänt finns ett par olika rekommenderade sätt att sy ihop det. Här är också trevligt för den som använder musik att sluta spela brittiska slagdängor och återvända till ljudmontaget "Tysken kommer" eller Bruckner.

### Valet

Om spelarna har hittat Gulls käpp i källaren och listat ut att det har krafter som tyskarna önskar har de valet mellan att överlämna vapnet till tyskarna eller göra motstånd. Se värden för en tysk trupp om de väljer att kämpa. En tredje väg kan vara att de försöker fly, igenom tyskarna eller simmandes från bortre änden av ön. Är det valet så låt dem med tur hitta motståndsrörelse som smugglar ut dem, så vapnet kan hamna i korrekta brittiska händer.

Bäst här är om spelarna får en stund att diskuterar patriotism, egen vinning och risk för egna liv och väga vilket de prioriterar.

### Tysk mini-invasion av St Marys

Om spelarna missat att butlern är spion och hela biten med fröken McCreedles bakgrund, är slutet lämpligare med att tyskarna marscherar över till ön, rollerna har i så fall inte mycket till motivation att försvara ön och kommer troligtvis vara under bevakning medan det avslöjas att butlern var spion och huset rannsakas. Sedan kan du antingen fortsätta med att tyskarna inte hittar något och tar St Marys i besittning och sedan slutet Ockuperade Jersey. Alternativt så hittar tyskarna källaren och tar käppen och allt annat av värde, medan rollerna lämnas ett arv i form av ett hus på den ockuperade ön och fem år att lida i ockupation och borta från sina vanliga liv och yrken.

### Ockuperade Jersey

Det är egentligen ett helt annat scenario, och här måste jag lämna det åt din inspiration. Det var inte en lätt ö att fly från och det går också att improvisera det utifrån ett motståndsrörelsescenario, där rollerna blir rekryterade och motståndsrörelsen har hört rykten om att det ska finnas ett hemligt vapen på St Marys. Vid det här laget får rollerna förstärkning och en natt med fullmåne och lågvatten så leder de en attack mot tyskarna som har tagit godset i besittning. Använd standartruppen, men låt de inte vara så organiserade så spelarna får en chans. Om de lyckas hitta käppen, så kommer de att gömmas av motståndsrörelsen och till sist få hjälp att fly ön.

### German squad

**Group trait: Vor the fatherland!** Your great nation needs your service. You don't like war or this mission but are faithful and have sworn an holy oath to Hitler himself.

Average stats

Reaction: 3

Defense: 13

Toughness: 5

Pain limit: 13

Body limit: 23

Aura: 5

Courage: 10

All Percetive skills: 5

All other Physical skills: 5

All Interactive skills: 1

All Melee skills: 6

All Shooting skills: 5

British: 1

### Equipment:

Luger

+1 i svårighet per 2 meter, skada +5, 8 skott i magasinet

Mp40

+1 i svårighet per 5 meter, skada +5, 32 skott i magasinet

## **Men det är inte den här historien...**

Ett snyggt sett att knyta ihop allt är att låta spelarna hamna i ett smugglarnäste, där käppen (om de har med den) lovas att tas till rätt händer. Samtidigt som de tror att deras äventyrligheter äntligen är till ända, börjar nästa resa. Men det är inte den här historien, utan historien som följer med om de i sommar köper Operation Fallen Reich – the first briefing

## Ditt och datt

Ta gärna med en sax till scenariot för att kunna snygga till kanter på handouts. Scenariot är ytterst lämpat att speladas i tredelad kostym och kubb, eller i golfkläder, eller kanske med ett paraply nära till hand, främst tänk på att stilen ger mer stämning och gör det roligare både för dig och spelarna.

Vi har vi lite ljudhandouts och bakgrundsmusik som ni kan få på cd eller som mp3or, så ha gärna med något att spela det på.

Och en sak som behövs påpekas är att karaktärerna inte känner till sina släktingar (förutom om du har med en McCreedle). Inte så konstigt då de är utmålade som horor. I dokumenten varierar också deras namn, mellan officiella namn, smeknamn och alias, vilket kan förvirra spelarna lite.

## Sant och falskt

Scenariot har en hel del som är på riktigt, Jersey har ett så extremt tidvatten och stranden var en gång i tiden landningsbana, de brittiska trupperna skeppades ut två veckor innan tyskarna invaderade och allt är fakta om Jack the Ripper.

Men Gull är troligtvis inte Jack (eller Bismarcks agent), ön och godset St Marys finns inte i verkligheten, eller snarare ön finns men vid St Hellier och rymmer ett fort snarare än ett gods och tyskarna invaderade på dagen och inte natten.

## Diverse tack

Att skriva arrangera på GothCon är alltid årets rollspelshöjdpunkt och det är kul att se att det finns så många roliga och inspirerande grupper. I år har det varit extra kul att skriva ett scenario för ett system skapat av en av rollspelsbarens favoritlag. Det har också varit kul att ta fram historien om den lilla fiktiva ön St Marys som jag haft i malpåse i snart tio år, i väntan på att hitta systemet som den klaffade med (först var det skrivet till Call of Cthulhu). Och så är det alltid väldigt kul att bolla det med folk som Niklas (som producerat alla handouts och musiken) och Tex (som kritiskt granskat plotten och påmint mig om att det måste vara kul och drag från början).

Tack till förstående fruar

Tack till speltestare

Tack till spelledare

Tack till GothCon som accepterar att vi sänder in röriga synopsis och ett tack från Gunnar till Ghetto för inspirerande system och miljö

## Vid framslagning

Ett par saker som är viktiga för scenariot hos karaktärerna och behöver kommas ihåg när man slår fram karaktärerna.

- **Namn!** Alla är äldsta levande släkting till var och en av kvinnorna Mary Ann Walker, Eliza Ann Smith, Elisabeth Gustavsdotter, Cathrine Eddows, Mary Jane Kelly och kanske Molly McCreedle. De behöver inte veta mer om relationen än att de får efternamnet, eller kanske t.o.m endast det som en notis om moderns namn som ogift.
- **Pengar!** De får inte bli för rika, eller om de är det måste de vara giriga.
- **Död åt släkten!** Låt inte karaktärerna ha massa egen släkt i livet, om det inte är släkt de är ingifta i.
- **Sammanfatta!** Varje spelare får ett ark från detektivbyrån Spades att föra en sammanfattande anteckning av karaktärens liv på. De får gärna själva stryka under viktiga händelser. Det kan kännas som ett verktyg att lära känna sin karaktär, men är egentligen bara ett knep för att få en till handout.

### **Last thing we do: kill all relatives and take their money**

Så har de lyckats att trots alla våra förhoppningar slå fram en lycklig stor släkt, eller en stor förmögenhet. Avsluta med att stryka den, det finns massa motiv, om inte annat är det krigstider.

# London

Sunday, June 15, 1940

ay, June 15, 1940

## Jersey an open town

15 June 1940, the British Government decided that the Channel Islands were of no strategic importance and should not be defended. It decided to keep this secret from the Germans. London had decided that the Channel Islands would be little more than a drain of resources for the Germans.

So, in spite of the reluctance of the Minister Winston Churchill, the British Government decided to withdraw all troops from the Channel Islands. The British Government decided to keep this secret from the Germans. London had decided that the Channel Islands would be little more than a drain of resources for the Germans.

## Troop movements on Jersey

Large amounts of troops are moving on Jersey. A source tells The Times that British troops are moving out from Jersey.

The Times have tried to investigate this fully without any answer from the British Government. Prime Minister V

# Arvet på St. Marys

## Ett rollspelsscenario till Fallen Reich

plott av Gunnar Söderberg  
regelanpassning Mikael Reidal  
layout Niklas Rönnerberg



# The Times

Monday, June 16, 1940

# The

## Churchill declares Jersey

Tuesday, June 17, 1940

## Jersey undefended

After the declaration of Jersey as an "open town" all British troops has been withdrawn to the British mainland or are currently being deployed or em-

bring the the n will be before accordin the secre

Churchill declares Jersey an open town and British troops are withdrawn from the Channel Islands. The Channel Islands are stated as of no strategic value, and will be undefended against the invasions.

One spokesperson says to The Times: "There are no

chance in hell that the Channel Islands will be of any interest for the Nazis. Defending the islands are just a huge waste of resources, equipment and materials, as well as personnel. I can guarantee that the islands will not be harmed in any way before we win this war."

# Handouts



Objekt:	Militären
Namn: (och eventuell titel)	Colonel Ralph Walker
Yrke: (daglig sysselsättning)	Pensionerad kavallerist
Relation till den avlidne:	Brorson till Mary Ann Walker
Personhistoria:	<p>Col. Walker har utbildats från början till kavalleriet, men låg i det stora kriget i en skyttegrav under tre år. Han utmärkte sig för sin <u>överlevnadsinstinkt</u> och efter kriget belönades han med ett Viktoriakors och en befordran. Där efter har han haft ett gott liv som officer.</p> <p>Civiltillstånd änkeman, har sedan äktenskapet två barn, men i fruns sista önskan avslöjades att hon haft en affär med en av Col. Walkers officerskollegor Major Wilson och att de två söner som fostrats som deras <u>barn var oäktingar</u>. En läkarundersökning av Col. Walker gav också vid hand att han var steril.</p> <p>Nyligen pensionerades han efter en incidens. Col. Walker var delaktig i en <u>skadeskjutning</u> vid en övning och den skadade var Major Wilson.</p> <p>Col. Walkers psykologiska profil beskrev honom som en <u>stolt man</u>. <u>Envis</u> och med en <u>stark känsla för rättvisa</u>. Han bedömdes dock tagit hustruns död och avslöjanden där efter hårt och att han <u>inte</u> var <u>pålitlig för tjänst</u>. Något han själv bestridit, men det har inte ännu tagits upp i högre instans. Han misstänktes att med flit skadat Major Wilson, men inget kunde bevisas och han är frikänd.</p>
	
Klient:	Finkelmayer and Gurps 020 789313 London



OPERATION

# FALLEN REICH

TITLE &amp; NAME

Ralph Walker

AGE

51

STARTING CAREER

Cavalry officer

CURRENT PROFESSION

Pensioner

RANK

Colonel

FAME

-

WEALTH

-

PLAYER

GAME MASTER

PRIMARY PERSONALITY TRAIT

Order must rule

SECONDARY PERSONALITY TRAIT

Killer

TERTIARY PERSONALITY TRAIT

British Bulldog

PROBLEMS

-

RUNNING SPEED *Speed +10 in Yards per turn*

11

DEFENCE *Dodge +10*

12

PAIN LEVEL *Toughness/2 + 10*

13

BODY LEVEL *Strength + Endurance/4 + 20*

22

## PHYSICAL

Agility	1
Climbing	1
Endurance	2
Speed	1
Stealth	3
Strength	5
Swimming	1

## INTERACTIVE

Animal training	3
Attractiveness	2
Charm	3
Disguises/Acting	-5
Etiquette	5
Judge of character (JoC)	5
Interrogation	3
Scare	5

## MEDICINAL

Autopsy	-5
Diagnosis	1
Drugs	1
First aid	5
Herbs	-5
Psychology	1
Surgery	3

## CRAFTING

Carpentry	2
Electro	1
Explosives	5
Field works	3
Lock picking	-5
Mechanics	1

## PERCEPTIVE

Arson/Fire fighting	-5
Fishing	-5
Metrology	-5
Navigation	-5
Observation	5
Orientation	4
Photography	-5
Pocket picking	-5
Radio	3
Searching	5
Sixth sense	5
Shadowing	1
Tactics	8
Tracking	-5

## TEXT BASED

Archaeology	-5
Art	1
Botany	1
Evaluate	1
Geography	2
History	3
Info searching	1
Law	5
Myths	1
Politics	3
Reading/writing	8
Religion	3
Zoology	1

## VEHICLE

Airplanes	-5
Bikes	1
Boats	-5
Cars	1
Motorcycles	1
Ships	-5
Parachute	-5
Riding	5
Skiing	1
	22

## MELEE

Dodge	2
Blades	5
Boxing	3
Clubs	5
Wrestling	3

## LANGUAGE &amp; CULTURAL

English	18
---------	----

## LOGICAL

Administration	5
Astronomy	1
Chemistry	1
Construction	1
Economics	3
Gambling	-5
Mathematics	3
Physics	1

## ARTISTIC

Cooking	-5
Dancing	-5
Musical instrument	-5
Painting/Drawing	1
Singing	-5

## AIMING

Auto-fire	3
Canon/mortar	5
Pistols	7
Rifles	5
Throwing	3

## MENTAL

Aura	9
Courage	10
Reaction	4
Toughness	6

## OTHER SKILLS

Objekt:	Spiritisten (Blavadski)
Namn: (och eventuell titel)	Charles Smith
Yrke: (daglig sysselsättning)	Ingen egentlig, sol-och-vårare, charlatan
Relation till den avlidne:	Sonson till Ann Smith
Personhistoria:	<p>Herr Smith lever på <u>andliga kontakter</u>. Under tidigt 30-tal var han välkänd under artist namnet "Unge herr Blavadski", han höll drog en större publik till sina seanser och var under ett par år väl etablerade bland de rätta kretsarna.</p> <p>Hans karriär stördes dock av en <u>skandal</u> när han i pressen kopplades ihop med en <u>parlamentsledamots hustru</u>. Historien eskalerade när hon i en intervju försökte försvara sig med att Herr Smith skulle ha <u>hypnotiska förmågor</u> som skulle kunnat använts om hon gjort något annat än propert.</p> <p>Herr Smith gav då upp aliaset Blavadski och drog sig undan från London. Under ett par år försökte han istället etablera sig i först New York och sedan Paris. Båda gångerna dock förföljdes han av rykten om kvinnotycke och affärer med äkta kvinnor. <u>Hans charm</u> betvivlades aldrig, men däremot var det färre och färre som trodde på hans andliga krafter.</p> <p>Där efter är det okänt vad han gjorde under några år, själv hävdar han att han gjorde en andlig pilgrimsfärd och främst spenderade tid på en andlig retreat i Kashmir.</p> <p>Sedan tre år tillbaka är han bosatt i Liverpool och verkar där som andlig ledare och konsult. I grunden verkar hans verksamhet vara baserad på att låta <u>rika</u> människor lätta sina hjärtan och höra att de är i god andlig hälsa.</p>
Klient:	Finkelmayer and Gurps 020 789313 London





OPERATION

# FALLEN REICH

TITLE &amp; NAME

Charles Smith

AGE

34

STARTING CAREER

Spiritist

CURRENT PROFESSION

Conman

RANK

—

FAME

—

WEALTH

—

PLAYER

GAME MASTER

PRIMARY PERSONALITY TRAIT

A real flirt

SECONDARY PERSONALITY TRAIT

Attention junkie

TERTIARY PERSONALITY TRAIT

Story teller

PROBLEMS

—

RUNNING SPEED *Speed +10 in Yards per turn*

15

DEFENCE *Dodge +10*

13

PAIN LEVEL *Toughness/2 + 10*

12

BODY LEVEL *Strength + Endurance/4 + 20*

22

## PHYSICAL

Agility	5
Climbing	3
Endurance	3
Speed	5
Stealth	7
Strength	4
Swimming	3

## INTERACTIVE

Animal training	1
Attractiveness	8
Charm	12
Disguises/Acting	10
Etiquette	5
Judge of character (JoC)	10
Interrogation	1
Scare	5

## MEDICINAL

Autopsy	-5
Diagnosis	-5
Drugs	4
First aid	3
Herbs	-5
Psychology	5
Surgery	-5

## CRAFTING

Carpentry	-5
Electro	3
Explosives	-5
Field works	-5
Lock picking	4
Mechanics	1

## PERCEPTIVE

Arson/Fire fighting	-5
Fishing	-5
Metrology	-5
Navigation	-5
Observation	6
Orientation	1
Photography	-5
Pocket picking	5
Radio	1
Searching	6
Sixth sense	3
Shadowing	4
Tactics	-5
Tracking	-5

## TEXT BASED

Archaeology	-5
Art	3
Botany	-5
Evaluate	1
Geography	1
History	1
Info searching	1
Law	1
Myths	8
Politics	1
Reading/writing	8
Religion	5
Zoology	-5

## VEHICLE

Airplanes	-5
Bikes	3
Boats	-5
Cars	2
Motorcycles	-5
Ships	-5
Parachute	-5
Riding	-5
Skiing	-5

## MELEE

Dodge	3
Blades	1
Boxing	1
Clubs	1
Wrestling	1

## LANGUAGE & CULTURAL

English	18
French	5

## LOGICAL

Administration	-5
Astronomy	5
Chemistry	-5
Construction	-5
Economics	4
Gambling	5
Mathematics	4
Physics	1

## ARTISTIC

Cooking	2
Dancing	6
Musical instrument	5
Painting/Drawing	3
Singing	6

## AIMING

Auto-fire	-5
Canon/mortar	-5
Pistols	2
Rifles	1
Throwing	2

## OTHER SKILLS

## MENTAL

Aura	8
Courage	2
Reaction	4
Toughness	4

Objekt:	Fabrikörsfrun
Namn: (och eventuell titel)	Fru Hjördis Ståål
Yrke: (daglig sysselsättning)	Fru
Relation till den avlidne:	Systerdotterdotter till Elisabeth Gustafsdotter
Personhistoria:	<p>Fru Ståål gifte sig i unga år med den betydligt äldre Fabrikören Ståål. De hade mötts på fabriken som han ägde och där hon verkade som sekreterare. <u>Dryga halvåret</u> senare föddes deras första dotter. Under fem år hade sedan Fru Ståål fött fem barn, alla flickor. Dock hade hon inte sett mycket av sin make. Han hade under åren blivit mer och mer frånvarande och spenderade så gott som all sin tid på fabriken, alternativt i sin övernattningslägenhet inne i staden.</p> <p>När beskedet om ett eventuellt arv nådde fru Ståål ordnade hon extra stöd åt barnflickan och gav sig skyndsamt iväg för att ta reda på mer. Hon är inte stadd med någon egen kassa och <u>fruktar att hennes make redan har en frilla eller två i staden.</u> Hon har visserligen kvar ett vackert utseende och är ännu ung. Men hon har lagt märket till att hennes make har haft en ökad brevkorrespondens med en advokat som är specialiserad på skilsmässor och som har ett rykte om sig att ordna så det är fruns fel att maken behöver ta ut den skamliga skilsmässan.</p> <p>Fru Ståål har under de år hon varit hemma haft en stor passion för cimimateken och även via det intresset skaffat sig <u>goda kunskaper i både det engelska och det tyska språket.</u> Även om det hörs på henne att det inte är hennes modersmål så talar hon utan större ansträngning de främmande språken.</p> <p>Hon har i väntan på resan vidare till Jersey väntat i två veckor i London och där börjat leka med tanken om ett liv som ogift igen. Hon har till och med bytt hotell och senaste nätterna bott under namnet Fröken Gustafsdotter. Det kan tänkas att hon hyser <u>desperata tankar om arvet inte ger henne resurser att kunna själv verka för en skilsmässa.</u> Hon har diskret sökt upp apotekare och även setts strö lite <u>arsenik</u> över sina konditoribitar, som om hon håller på att skaffa sig en <u>resistans</u> mot giftet.</p>
Klient:	Finkelmayer and Gurps 020 789313 London





OPERATION

# FALLEN REICH

TITLE & NAME  
**Hjördis Ståål**AGE  
**36**STARTING CAREER  
**Wife**CURRENT PROFESSION  
**Wife**RANK  
**Wife**FAME  
**-**WEALTH  
**-**

PLAYER

GAME MASTER

PRIMARY PERSONALITY TRAIT  
**Cineaste**SECONDARY PERSONALITY TRAIT  
**Suspicious**TERTIARY PERSONALITY TRAIT  
**Ruthless**PROBLEMS  
**-**RUNNING SPEED *Speed +10 in Yards per turn*  
**14**DEFENCE *Dodge +10*  
**11**PAIN LEVEL *Toughness/2 + 10*  
**14**BODY LEVEL *Strength + Endurance/4 + 20*  
**23****PHYSICAL**

Agility	3
Climbing	1
Endurance	5
Speed	4
Stealth	1
Strength	5
Swimming	2

**INTERACTIVE**

Animal training	3
Attractiveness	5
Charm	3
Disguises/Acting	1
Etiquette	5
Judge of character (JoC)	6
Interrogation	5
Scare	3

**MEDICINAL**

Autopsy	-5
Diagnosis	3
Drugs	5
First aid	5
Herbs	3
Psychology	3
Surgery	3

**CRAFTING**

Carpentry	3
Electro	3
Explosives	-5
Field works	3
Lock picking	-5
Mechanics	3

**PERCEPTIVE**

Arson/Fire fighting	3
Fishing	2
Metrology	2
Navigation	1
Observation	8
Orientation	3
Photography	-5
Pocket picking	-5
Radio	-5
Searching	8
Sixth sense	7
Shadowing	5
Tactics	-5
Tracking	2

**TEXT BASED**

Archaeology	1
Art	1
Botany	5
Evaluate	2
Geography	5
History	5
Info searching	2
Law	1
Myths	5
Politics	3
Reading/writing	10
Religion	2
Zoology	5

**VEHICLE**

Airplanes	-5
Bikes	2
Boats	5
Cars	3
Motorcycles	2
Ships	1
Parachute	-5
Riding	3
Skiing	5

**MELEE**

Dodge	1
Blades	3
Boxing	2
Clubs	3
Wrestling	2

**LANGUAGE & CULTURAL**

English	8
<b>Swedish</b>	<b>15</b>
<b>German</b>	<b>8</b>

**LOGICAL**

Administration	5
Astronomy	-5
Chemistry	5
Construction	2
Economics	6
Gambling	-5
Mathematics	5
Physics	2

**ARTISTIC**

Cooking	5
Dancing	3
Musical instrument ( <b>piano</b> )	4
Painting/Drawing	2
Singing	2

**AIMING**

Auto-fire	-5
Canon/mortar	-5
Pistols	1
Rifles	5
Throwing	3

**OTHER SKILLS****MENTAL**

Aura	10
Courage	8
Reaction	4
Toughness	8

Objekt:	Kafebiträdet
Namn: (och eventuell titel)	Fröken Libby Conway
Yrke: (daglig sysselsättning)	Den lösa kvinnan
Relation till den avlidne:	Ättling till Catherine Eddowes
Personhistoria:	<p>Fröken Conway har inte haft ett lätt halvår. En eftermiddag exploderade gasspisen och explosionen antände resten av gasledningarna, när hon grävdes fram ur resterna var hon utan både föräldrar, syskon och övriga släktingar. Hon fick plats på ett härbärke för unga ensamstående kvinnor och kunde <u>snabbt skaffa sig en egen inkomst.</u></p> <p>Hon fick sig en anställning i en liten pub på Bond Street i London, men ett par månader sedan så arresterades ägaren för misstankar om att haft ett rum bakom där damer sålde <u>tjänster av sexuella slag.</u> Fröken Conway var också misstänkt. Men friades och har nu en anställning på ett kafe som bara ligger runt hörnet från hennes förra arbetsplats. Men även där har <u>sedlighetsroteln</u> sina ögon öppna och det är ovanligt stort <u>manligt klientel.</u></p> <p>Fröken Conway är <u>mån om sitt utseende</u> och spenderar osedvanligt mycket av sin inkomst på att hålla sig med fina kläder och bär till och med nylonstrumpor till vardags. Hon hålls dock hårt av det härbärke där hon fortfarande har sitt hem. De är en respektabel anläggning där man inte tillåter sena tider eller herrbesök.</p> <p>Om det inte var för reglerna på härbärgets skulle en ung skönhet som Fröken Conway inte stå sig kort när det gäller uppvaktare. Enligt henne själv så <u>håller hon hårt på sig,</u> men hon har <u>glimten i ögat</u> och <u>vet väl hur att linda män kring sitt finger.</u> Hon har setts spankulera i Hyde Park med beundrare som förser henne med vackra gåvor. Fast frågar man svarar hon att ingen man är seriös förrän han har erbjudit en ring och en säker försörjning.</p>
Klient:	Finkelmayer and Gurps 020 789313 London 



OPERATION

# FALLEN REICH

TITLE &amp; NAME

Libby Conway

AGE

34

STARTING CAREER

Waitress

CURRENT PROFESSION

Curtisan

RANK

—

FAME

—

WEALTH

—

PLAYER

GAME MASTER

PRIMARY PERSONALITY TRAIT

All appearance

SECONDARY PERSONALITY TRAIT

Temptress

TERTIARY PERSONALITY TRAIT

Greedy

PROBLEMS

—

RUNNING SPEED *Speed +10 in Yards per turn*

12

DEFENCE *Dodge +10*

15

PAIN LEVEL *Toughness/2 + 10*

15

BODY LEVEL *Strength + Endurance/4 + 20*

22

## PHYSICAL

Agility	8
Climbing	1
Endurance	7
Speed	2
Stealth	8
Strength	2
Swimming	1

## INTERACTIVE

Animal training	1
Attractiveness	15
Charm	13
Disguises/Acting	8
Etiquette	2
Judge of character (JoC)	5
Interrogation	1
Scare	1

## MEDICINAL

Autopsy	-5
Diagnosis	5
Drugs	4
First aid	5
Herbs	3
Psychology	-5
Surgery	-5

## CRAFTING

Carpentry	-5
Electro	-5
Explosives	-5
Field works	-5
Lock picking	6
Mechanics	-5

## PERCEPTIVE

Arson/Fire fighting	3
Fishing	-5
Metrology	-5
Navigation	-5
Observation	4
Orientation	2
Photography	5
Pocket picking	4
Radio	-5
Searching	5
Sixth sense	-5
Shadowing	8
Tactics	-5
Tracking	-5

## TEXT BASED

Archaeology	-5
Art	-5
Botany	-5
Evaluate	7
Geography	-5
History	1
Info searching	3
Law	3
Myths	-5
Politics	-5
Reading/writing	2
Religion	-5
Zoology	-5

## VEHICLE

Airplanes	-5
Bikes	-5
Boats	-5
Cars	-5
Motorcycles	-5
Ships	-5
Parachute	-5
Riding	-5
Skiing	-5

## MELEE

Dodge	5
Blades	2
Boxing	1
Clubs	1
Wrestling	5

## LANGUAGE & CULTURAL

English	12
French	1

## LOGICAL

Administration	-5
Astronomy	-5
Chemistry	-5
Construction	-5
Economics	2
Gambling	3
Mathematics	3
Physics	-5

## ARTISTIC

Cooking	5
Dancing	8
Musical instrument	1
Painting/Drawing	1
Singing	3

## AIMING

Auto-fire	-5
Canon/mortar	-5
Pistols	3
Rifles	1
Throwing	1

## OTHER SKILLS

## MENTAL

Aura	5
Courage	10
Reaction	4
Toughness	10



Objekt:	Pugilisten
Namn: (och eventuell titel)	Robert "Boxing Bobby" Kelly
Yrke: (daglig sysselsättning)	Menig (slaktarassistent, boxare)
Relation till den avlidne:	Son till Mary Jane Kelly äldstas bror son
Personhistoria:	<p>"Boxing Bobby" kommer från att boxats på marknader för att få extra inkomst att dryga ut den skrala lönen som slaktarassistent med. Han har dock fått lite ögon på sig och för sex år sedan fick han ett par mecenater som stödde hans träning i förhoppningen om att han skulle bli en talang som kunde skaffa Irland guld i OS i Berlin.</p> <p>Dock stötte han på problem då delar av tävlingarna låg på söndagar och Kelly ursprungligen kommer från en <u>strängt katolsk familj</u> i Limerick. Han vägrade att vanhelga vildagen och föll därför bort från turneringen. Han fick en mindre reprimand, men samtidigt en stark uppbackning av kyrkan. Åren där efter gick han många matcher med bra resultat och skaffade sig ett namn dels som Irlands bästa, men även som en av världens bästa boxare.</p> <p>Tanken var att han i år skulle till sist ta sitt OS-guld, men september 1939 släcktes de mesta hoppet för ett OS och <u>Kelly tog värvning.</u></p> <p>Nu har han beviljats permission på grund av frånfalle av släkting, även om <u>han inte vet sin relation med den avlidne.</u></p> <p>Utanför ringen är Kelly <u>mild och vänlig</u>. Han är känd för att vara generös, ödmjuk och hjälpsam. Men han har ett stort <u>ursinne</u> som han främst ger utlopp för i ringen, tre boxare har fått lägga sina handskar på hyllan på grund av skador efter mött Boxing Bobby och en har fått läggas under jord. Det ryktas också om att Kelly ska ha <u>tappat temperamentet i Berlin</u> när han främtogs sina chanser till guldet för att de lade tävlingar på söndagen. Men det ryktet är främst spritt i Irland och något som Kelly själv helt förnekar.</p>
Klient:	Finkelmayer and Gurps 020 789313 London 



OPERATION

# FALLEN REICH

TITLE &amp; NAME

Robert "Boxing Bobby" Kelly

AGE

26

STARTING CAREER

Boxer

CURRENT PROFESSION

Soldier

RANK

Private

FAME

-

WEALTH

-

PLAYER

GAME MASTER

PRIMARY PERSONALITY TRAIT

Kind hearted

SECONDARY PERSONALITY TRAIT

Extremely polite

TERTIARY PERSONALITY TRAIT

Berserk

PROBLEMS

-

RUNNING SPEED *Speed +10 in Yards per turn*

15

DEFENCE *Dodge +10*

24

PAIN LEVEL *Toughness/2 + 10*

17

BODY LEVEL *Strength + Endurance/4 + 20*

25

## PHYSICAL

Agility	5
Climbing	4
Endurance	9
Speed	5
Stealth	4
Strength	9
Swimming	-5

## INTERACTIVE

Animal training	-5
Attractiveness	7
Charm	4
Disguises/Acting	-5
Etiquette	1
Judge of character (JoC)	1
Interrogation	1
Scare	3

## MEDICINAL

Autopsy	-5
Diagnosis	2
Drugs	2
First aid	6
Herbs	1
Psychology	-5
Surgery	3

## CRAFTING

Carpentry	1
Electro	1
Explosives	2
Field works	3
Lock picking	-5
Mechanics	1

## PERCEPTIVE

Arson/Fire fighting	-5
Fishing	-5
Metrology	-5
Navigation	-5
Observation	2
Orientation	1
Photography	-5
Pocket picking	-5
Radio	1
Searching	2
Sixth sense	-5
Shadowing	-5
Tactics	2
Tracking	-5

## TEXT BASED

Archaeology	-5
Art	-5
Botany	1
Evaluate	-5
Geography	1
History	1
Info searching	-5
Law	1
Myths	-5
Politics	1
Reading/writing	3
Religion	1
Zoology	-5

## VEHICLE

Airplanes	-5
Bikes	7
Boats	-5
Cars	3
Motorcycles	-5
Ships	-5
Parachute	-5
Riding	3
Skiing	1

## MELEE

Dodge	14
Blades	5
Boxing	17
Clubs	5
Wrestling	8

## LANGUAGE & CULTURAL

English	13
German	1

## LOGICAL

Administration	1
Astronomy	-5
Chemistry	-5
Construction	1
Economics	2
Gambling	3
Mathematics	1
Physics	-5

## ARTISTIC

Cooking	3
Dancing	4
Musical instrument	-5
Painting/Drawing	-5
Singing	-5

## AIMING

Auto-fire	2
Canon/mortar	2
Pistols	2
Rifles	6
Throwing	5

## MENTAL

Aura	6
Courage	8
Reaction	4
Toughness	14

## OTHER SKILLS

Objekt:	Släktingen
Namn: (och eventuell titel)	Mary McCreedle
Yrke: (daglig sysselsättning)	Författarinna
Relation till den avlidne:	Brorsdotter
Personhistoria:	<p>När syskonen Douglas och Mollys föräldrar tragiskt gick bort medan deras barn ännu var unga blev blott femtonåriga lillebrodern Douglas ättens överhuvud. Strax där efter bröt hans syster av okänd anledning all kontakt och avsvor sig sin relation och deras inte helt anspråkslösa arv.</p> <p>Sir Douglas McCreedle gifte sig senare i livet med en amerikanska. Innan det hade han levt ett glamoröst liv och spenderat större delen av ättens en gång stora förmögenhet. Till Sir McCreedle stora besvikelse födde hans fru honom endast ett flickebarn. En tös som döptes till Mary och som snabbt visade sig ha en orubblig vilja.</p> <p>Flickebarnet i fråga vägrade att ta sig en make, men kom att arva sin fader när han gick hädan 1935. Dock fanns det inte kvar någon förmögenhet, utan istället efterlämnade Sir McCreedle en mängd skulder. Under hela Marys liv har <u>skulden för deras sinande ekonomi lagts på Sir McCreedle syster Molly</u> och i Marys ögon så är det hennes fel att de fått lämna allt. Det har blivit extra tydligt när Mary fick nys om Mollys stora förmögenhet och godset på Jersey.</p> <p>Mary lever på att under pseudonymen Allister Arkwright skriva detektivromaner. Namnet Allister Arkwrights alster är förknippat med <u>sensuella kvinnor, mystiska mord och en detaljrikedom när det gäller tillvägagångssätt</u>. Spekulationerna om vem Allister Arkwright är brukar vara långt ifrån sanningen, de flesta tror att han själv är en brottsling och mördare. Mary visar i sina verk en insikt i kriminalitet som är oroväckande hög.</p> <p>Utåt kan dock ingen ana att den <u>artiga och petiga</u> Mary skulle kunna ha sådana kunskaper. Hon är oftast artig och lite försynt och verkar oförarglig. Men när hon känner att hon utsätts för något orätt kan hon vara bestämd och pragmatisk. I yngre år hade hon problem med <u>vredesutbrott</u> och har legat inne för det två gånger.</p> <p>Det finns en <u>fil hos Yarden på henne i samband med försvinnandet av en av hennes faders före detta fordringsägare</u>.</p>
Klient:	Finkelmayer and Gurps 020 789313 London





OPERATION

# FALLEN REICH

TITLE &amp; NAME

Mary McCreedle

AGE

31

STARTING CAREER

Journalist

CURRENT PROFESSION

Novelist

RANK

—

FAME

—

WEALTH

—

PLAYER

GAME MASTER

PRIMARY PERSONALITY TRAIT

Extremely polite

SECONDARY PERSONALITY TRAIT

Selfish

TERTIARY PERSONALITY TRAIT

Bad temper

PROBLEMS

—

RUNNING SPEED *Speed +10 in Yards per turn*

13

DEFENCE *Dodge +10*

12

PAIN LEVEL *Toughness/2 + 10*

16

BODY LEVEL *Strength + Endurance/4 + 20*

23

## PHYSICAL

Agility	4
Climbing	3
Endurance	5
Speed	3
Stealth	5
Strength	5
Swimming	-5

## INTERACTIVE

Animal training	-5
Attractiveness	3
Charm	2
Disguises/Acting	6
Etiquette	5
Judge of character (JoC)	7
Interrogation	6
Scare	10

## MEDICINAL

Autopsy	5
Diagnosis	1
Drugs	8
First aid	3
Herbs	3
Psychology	8
Surgery	3

## CRAFTING

Carpentry	1
Electro	3
Explosives	4
Field works	1
Lock picking	7
Mechanics	1

## PERCEPTIVE

Arson/Fire fighting	5
Fishing	-5
Metrology	-3
Navigation	-5
Observation	5
Orientation	4
Photography	3
Pocket picking	-5
Radio	1
Searching	8
Sixth sense	-5
Shadowing	7
Tactics	-5
Tracking	-5

## TEXT BASED

Archaeology	-5
Art	5
Botany	2
Evaluate	3
Geography	5
History	5
Info searching	8
Law	5
Myths	6
Politics	2
Reading/writing	12
Religion	3
Zoology	1

## VEHICLE

Airplanes	-5
Bikes	3
Boats	-5
Cars	4
Motorcycles	2
Ships	-5
Parachute	-5
Riding	-5
Skiing	-5

## MELEE

Dodge	2
Blades	5
Boxing	5
Clubs	3
Wrestling	1

## LANGUAGE &amp; CULTURAL

English	20
French	3
German	3

## LOGICAL

Administration	5
Astronomy	1
Chemistry	4
Construction	-5
Economics	4
Gambling	4
Mathematics	3
Physics	1

## ARTISTIC

Cooking	3
Dancing	-5
Musical instrument	-5
Painting/Drawing	5
Singing	-5

## AIMING

Auto-fire	-5
Canon/mortar	-5
Pistols	4
Rifles	2
Throwing	3

## OTHER SKILLS



Case: 16-65 St Marys, arvet

Case-fil: \_\_\_\_\_

Sam Clubs PI  
020 739313  
10 Crown Passage  
London, SW1Y

Objekt:

Namn:  
(och eventuell titel)

Yrke:  
(daglig sysselsättning)

Relation till den  
avlidne:

Personhistoria:

Klient:

Finkelmayer and Gurps  
020 789313  
London

### **Pugelisten**

Bobby som varandes trogen katolik kommer när han kommer fram till en ny plats ursäkta sig för att söka upp kapellet och be en stund. Närmsta som finns ett kapell är att balsalen går att använda som det och t.o.m. har ett bord som verkar vara avsett att kunna fungera som altare.

### **Pugelisten**

Bobby pratar en stund själv med Higgins efter ankomsten och Higgins börjar fråga honom om hur det egentligen var med Berlin-OS och inte Bobby kunde ha varit lite mer patriotisk och ställt upp spöat tyskarna även om det var söndag. Bobby känner humöret brusar upp och vreden tar över.

Därefter är minnet åter i ett töcken, precis som några gånger tidigare när vreden har tagit överhanden har han en känsla av att något dåligt kan ha hänt. Speciellt som han hade lite blod på händerna när han återfick kontrollen över sig själv. Men det känns som en ond dröm och Bobby vill helst förtränga att han har dessa attacker, han är ju en god kristen och kan säkert inte gjort något ont.

### **Millitären**

En sak som inte står i hans handlingar är att han hade en affär med Majoren som i sin tur hade en affär med hans fru, så det är klart att han sköt kräket. Olycka smolycka.

### **Millitären**

Du har känt dig lite naken sedan du pensionerades, så när du vid en snabb husesyn hittar ett vapenskåp i vapenrummet som du bryter upp och förser dig med en pistol. Det är ju ändå en del av ditt arv.

### **Fabrikörsfrun**

Arsenik har du med dig och behöver ta dig en daglig dos av för att bygga upp din resistans för det.

Plus att du både bär på tanken att du skulle kunna förgifta någon annan, men också att någon skulle kunna vara ute efter att förgifta dig. Så så fort läge ges kommer du att skaffa dig uppsikt över maten.

### **Fabrikörsfrun**

Under dina veckor i London har du insett att de här brittena sällan delar din och framförallt din makes åsikter om tyskarna. Hemma är nationalsocialisterna starka och din make är engagerad i partiet, men det känns som att du inte ska berätta allt för mycket om det här. Och kanske inte visa ditt fina hakkorsbroderi som du har i handväskan.

### **Spiritisten**

Direkt när ni kommer in i huset känner du närvaron av något. En ondska finns här och det känns som det kommer ifrån marken. Försöker du närma dig det eller skygga det?

### **Spiritisten**

Den riktiga Charles Smith dog egentligen i samma häktescell som dig för två år sedan, men du var rätt lik till utseende och till manér men satt häktad för ett knivdåd. Så du bytte snabbt identitet och tog glatt böterna istället för att riskera fängelse. Du har hållit dig undan från London, men arvet kändes för lockanden, enda risken var att du för fyra år sedan var med i en svindel mot Finkelmayer & Gurps. Ett tag efter att ni har anläpt er destination känner advokaten igen dig, men du är snabb med kniven och avlägsnar honom snabbt. Tyvärr hinner du inte gömma liket eller kniven ordentligt.

### **Cafebiträdet**

Det första du gör när du kommer till godset är att lägga beslag på det största sovrummet och under sängen gömma den väska du har med dig med lite extra saker som kan intressera både herrar och damer i sängkammaren. Det var egentligen inte din mening att ha med dessa, men väska kom med av gammal vana och du skäms lite för det. Det här verkar mer vara läge att göra bekanskap med potentiella makar än med uppvaktare. Speciellt som det förefaller som att ni inte är släkt.

### **Cafebiträdet**

Alla tror att gasexplosionen hemma var en olycka, men du visste mycket väl vad din lillebror gjorde, men du var förblindad av tanken på att du trodde din fader hade tagit en stor försäkring. Så istället för att hindra din bror tog du skydd under ett bord och klarad där med livet. Dock hade din värdelöse fader inte tagit ut den försäkring som han lovat er moder. Så driften efter pengar är stark och du är lite skrämmd av att du själv inte är säker på hur långt du skulle vara beredd att gå.

### **Släktingen**

Du vet att du säkert inte är en del av arvet, men det verkar som bara du och advokaten har koll på det, så strax efter att ni har anläpt tar du nytta av de kunskaper som du har från dina böcker och skär halsen av honom. I hans väska hittar du testamentet, men det verkar tyvärr bara vara en kopia. Kroppen och kniven som du använt gömmer du, men du hinner inte gömma dem så väl som du önskar.

### **Släktingen**

Du reser med tomma väskor, för du är säker på att den gnidna gumman McCreedle inte har lämnat något till sin släkt. Men så fort läge ges tänker du länsa godset på allt värdefullt som du kan få ned i väskorna.

## Invitation

Med anledning av Molly McCreedles bortgång inviteras Ni, i form av äldsta levande släkting till Mary Ann Walker, härmed till fröken McCreedles gods på St Marys utanför Jersey för uppläsning av hennes testamente och fördelning av arvet.

Ett plan kommer att vänta på er på flygfältet utanför Mansfield Park nordost om London vid klockan 3 på eftermiddagen 30 juni. Undertecknad ämnar möta er på Jersey och kommer enligt fröken McCreedles sista önskan att läsa upp testamentet för de berörda på hennes gods.

Resehandlingar för att ta Er till London är bifogade.

Beklagar sorgen!

Med vänliga hälsningar

*Charles Higgins*

Herr C. Higgins  
Finkelmayer och Gurps

Testamenten, rättslig hjälp,  
bouppteckning, konkurs-  
förvaltning, traktamentsför-  
handlingar, juridisk rådgivning.



**Finkelmayer and Gurps**  
Advokatsamfund  
020 789313  
London



## Invitation

Med anledning av Molly McCreedles bortgång inviteras Ni, i form av äldsta levande släkting till Liza Ann Smith, härmed till fröken McCreedles gods på St Marys utanför Jersey för uppläsning av hennes testamente och fördelning av arvet.

Ett plan kommer att vänta på er på flygfältet utanför Mansfield Park nordost om London vid klockan 3 på eftermiddagen 30 juni. Undertecknad ämnar möta er på Jersey och kommer enligt fröken McCreedles sista önskan att läsa upp testamentet för de berörda på hennes gods.

Resehandlingar för att ta Er till London är bifogade.

Beklagar sorgen!

Med vänliga hälsningar

*Charles Higgins*

Herr C. Higgins  
Finkelmayer och Gurps

Testamenten, rättslig hjälp,  
bouppteckning, konkurs-  
förvaltning, traktamentsför-  
handlingar, juridisk rådgivning.



**Finkelmayer and Gurps**  
Advokatsamfund  
020 789313  
London

## Invitation

Med anledning av Molly McCreedles bortgång inviteras Ni, i form av äldsta levande släkting till Elisabeth Gustafsdotter, härmed till fröken McCreedles gods på St Marys utanför Jersey för uppläsning av hennes testamente och fördelning av arvet.

Ett plan kommer att vänta på er på flygfältet utanför Mansfield Park nordost om London vid klockan 3 på eftermiddagen 30 juni. Undertecknad ämnar möta er på Jersey och kommer enligt fröken McCreedles sista önskan att läsa upp testamentet för de berörda på hennes gods.

Resehandlingar för att ta Er till London är bifogade.

Beklagar sorgen!

Med vänliga hälsningar

*Charles Higgins*

Herr C. Higgins  
Finkelmayer och Gurps

Testamenten, rättslig hjälp,  
bouppteckning, konkurs-  
förvaltning, traktamentsför-  
handlingar, juridisk rådgivning.



**Finkelmayer and Gurps**  
Advokatsamfund  
020 789313  
London

## Invitation

Med anledning av Molly McCreedles bortgång inviteras Ni, i form av äldsta levande släkting till Catherine Eddowes, härmed till fröken McCreedles gods på St Marys utanför Jersey för uppläsning av hennes testamente och fördelning av arvet.

Ett plan kommer att vänta på er på flygfältet utanför Mansfield Park nordost om London vid klockan 3 på eftermiddagen 30 juni. Undertecknad ämnar möta er på Jersey och kommer enligt fröken McCreedles sista önskan att läsa upp testamentet för de berörda på hennes gods.

Resehandlingar för att ta Er till London är bifogade.

Beklagar sorgen!

Med vänliga hälsningar

*Charles Higgins*

Herr C. Higgins  
Finkelmayer och Gurps

Testamenten, rättslig hjälp,  
bouppteckning, konkurs-  
förvaltning, traktamentsför-  
handlingar, juridisk rådgivning.



**Finkelmayer and Gurps**  
Advokatsamfund  
020 789313  
London

## Invitation

Med anledning av Molly McCreedles bortgång inviteras Ni, i form av äldsta levande släkting till Marie Jeanette Kelly, härmed till fröken McCreedles gods på St Marys utanför Jersey för uppläsning av hennes testamente och fördelning av arvet.

Ett plan kommer att vänta på er på flygfältet utanför Mansfield Park nordost om London vid klockan 3 på eftermiddagen 30 juni. Undertecknad ämnar möta er på Jersey och kommer enligt fröken McCreedles sista önskan att läsa upp testamentet för de berörda på hennes gods.

Resehandlingar för att ta Er till London är bifogade.

Beklagar sorgen!

Med vänliga hälsningar

*Charles Higgins*

Herr C. Higgins  
Finkelmayer och Gurps

Testamenten, rättslig hjälp,  
bouppteckning, konkurs-  
förvaltning, traktamentsför-  
handlingar, juridisk rådgivning.



**Finkelmayer and Gurps**  
Advokatsamfund  
020 789313  
London

# London

Sunday, June 15, 1940

ay, June 15, 1940

## Jersey an open town

15 June 1940, the British Government decided that the Channel Islands were of no strategic importance and should not be defended. It decided to keep this secret from the Germans. London had decided that the Channel Islands would be little more than a drain of resources for the Germans.

So, in spite of the reluctance of Prime Minister Winston Churchill, the British Government gave up the possession of the islands "without firing shot". The thousands of soldiers that had been sent to defend them could not be used to defend more strategic points.

## Troop movements on Jersey

Large amounts of troops are moving on Jersey. A source tells The Times that British troops are moving out from Jersey.

The Times have tried to investigate this fully without any answer from the British Government from Prime Minister V.



# The Times

Monday, June 16, 1940

## The Sun

## Churchill declares Jersey

Tuesday, June 17, 1940

## Jersey undefended

After the declaration of Jersey as an "open town" all British troops have been withdrawn to the British mainland or are currently being deployed or em-

Churchill declares Jersey an open town and British troops are withdrawn from the Channel Islands. The Channel Islands are stated as of no strategic value, and will not be defended against future invasions.

One spokesperson says to The Times: "There are no

chance in hell that the Channel Islands will be of any interest for the Nazis. Defending the islands are just a huge waste of resources, equipment and materials, as well as personnel. I can guarantee that the islands will not be harmed in any way before we win this war."

# McCredles gods på Jersey

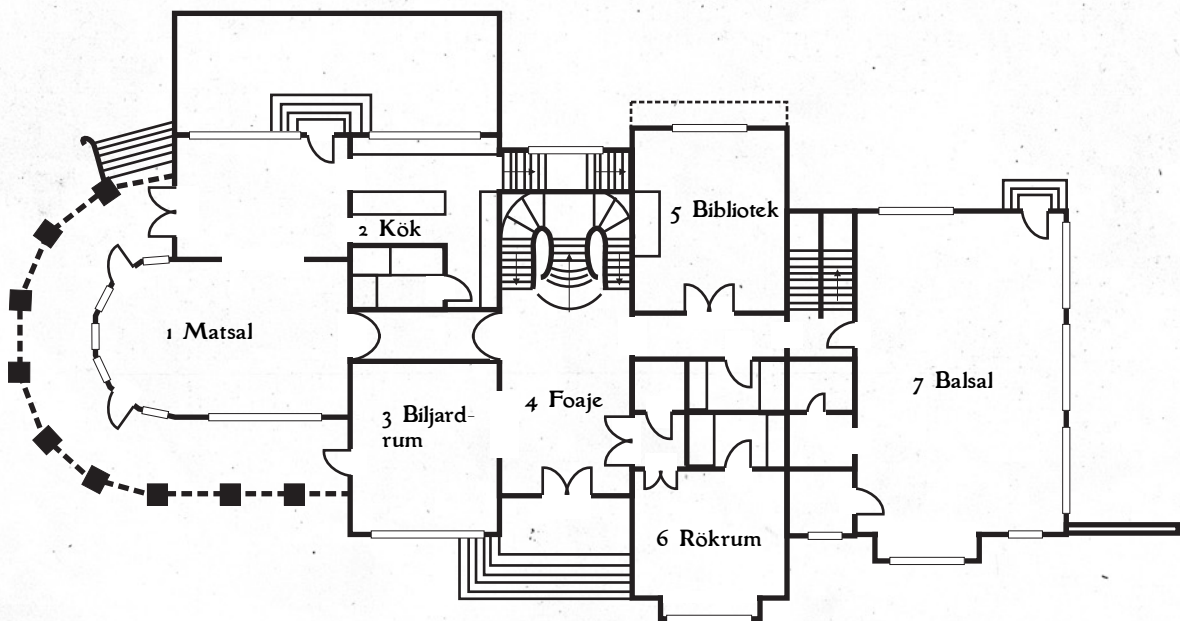

## Plan 1

Matsal (1), kök (2), biljardrum (3), foaje (4), bibliotek (5), rökrum (6), balsal (7)  
(uppåtgående trappor är markerade med pilar)

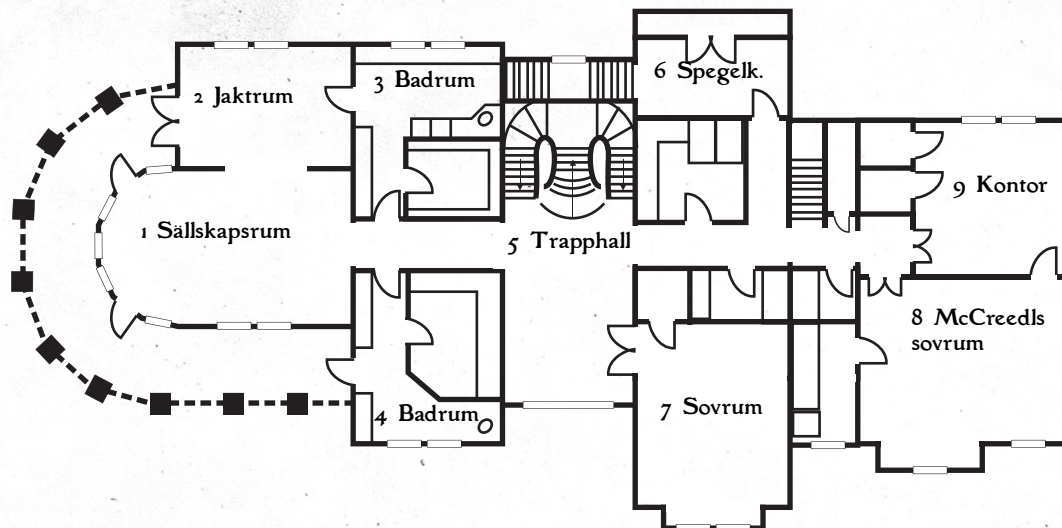

**Plan 2**

Sällskapsrum (1), jaktrum (2), badrum (3), badrum (4), trapphall (5), spegelkorridoren (6), sovrum (7), McCreeedls sovrum (8), kontor (9)  
(uppåtgående trappor är markerade med pilar)

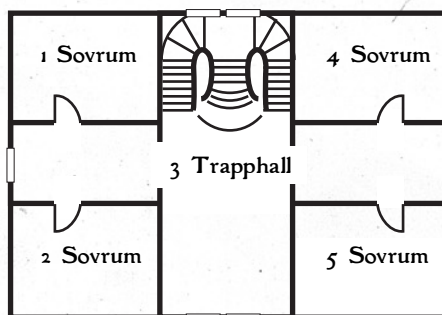

**Plan 3**

Sovrum (1), sovrum (2), trapphall (3), sovrum (4), sovrum (5)  
(uppåtgående trappor är markerade med pilar)

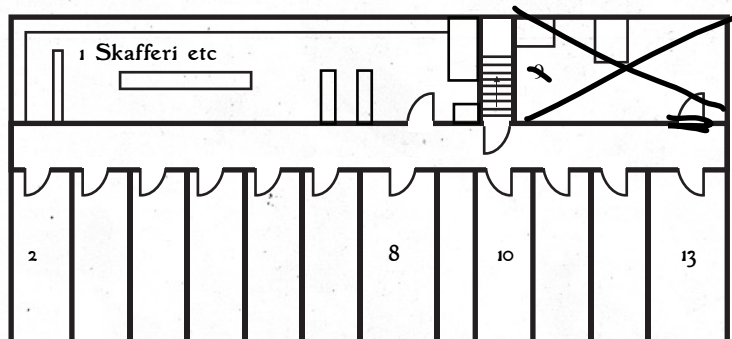

**Källaren**

Skafferi etc (1), Tjänstefolkets kvarter (2-8), ~~tvättstuga (9)~~, förråd (10-13)  
(uppåtgående trappor är markerade med pilar)

*10th of March 1877*





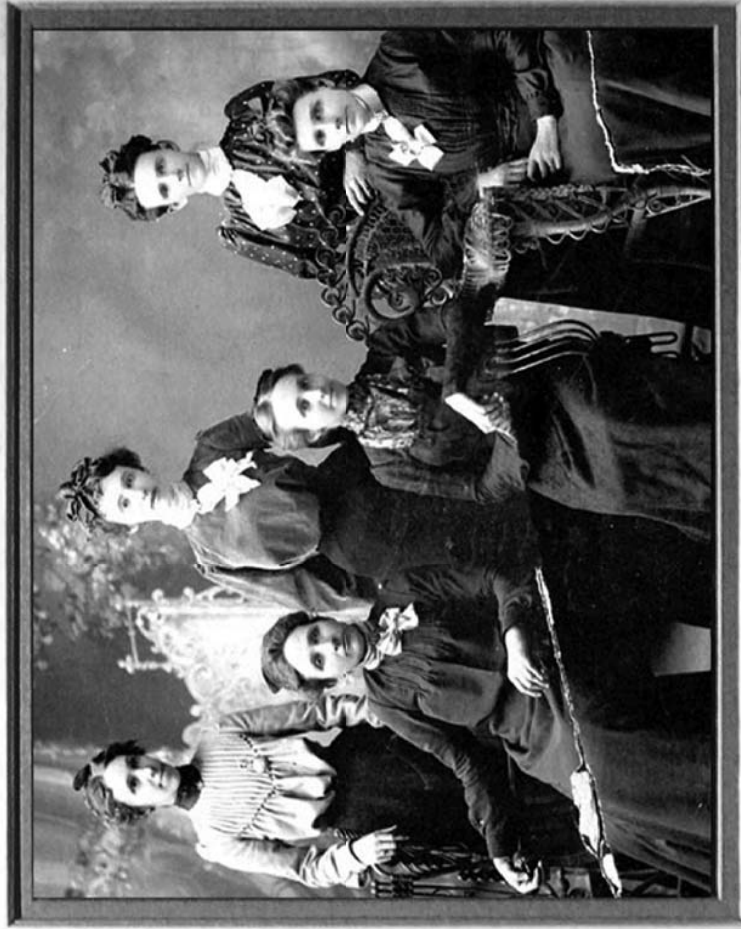

Från vänster på bilden räknat:  
Mary Ann Walker, Liza Ann Smith, Liz Gustafsdotter,  
Kate Eddowes, Marie Jeanette Kelly, Nelly McCreedel

ADOLF HITLER

MEIN KAMPF

Zwei Bände in einem Band

*Wilhelm Dittgen*

*für treue Dienste*

*H. Himmler*



Zentralverlag der NSDAP., Franz Eher Nachf. GmbH., München



*Erzgebirge*



**Victoria**  
by the grace of God

## Kontrakt

Undertecknaren av föreliggande kontrakt ålägger sig att i Hennes Majestäts tjänst agera och handla å det brittiska imperiets väl och ve och alltid sätta dess ära och rikedom främst. Undertecknaren lovar att alltid tillfullo visa sin lojalitet mot Hennes Majestät Drottning Victoria, samt att till det yttersta kämpa mot Hennes Majestäts fiender.

Se ytterligare information i Anställningsstadgarna, artikel 3:  
3:14 - Att tjänstgöra inom imperiets omkrets  
3:43 - Tystnadsplikten

*Namn: Mary Ann Walker*

*Alias: Polly*

*Identifikationsnummer: 2765*

*Signatur: Mary Ann Walker*



*Sir Francis Walsingham*

Sir Francis Walsingham  
Head of the Foreign Section  
Committee for Imperial Defence



**Victoria**  
by the grace of God

## Kontrakt

Undertecknaren av föreliggande kontrakt ålägger sig att i Hennes Majestäts tjänst agera och handla å det brittiska imperiets väl och ve och alltid sätta dess ära och rikedom främst. Undertecknaren lovar att alltid tillfullo visa sin lojalitet mot Hennes Majestät Drottning Victoria, samt att till det yttersta kämpa mot Hennes Majestäts fiender.

Se ytterligare information i Anställningsstadgarna, artikel 3:  
3:14 - Att tjänstgöra inom imperiets omkrets  
3:43 - Tystnadsplikten

*Namn: Eliza Ann Smith*

*Alias: Dark Annie*

*Identifikationsnummer: 1834*

*Signatur: Eliza Ann Smith*



*Sir Francis Walsingham*

Sir Francis Walsingham  
Head of the Foreign Section  
Committee for Imperial Defence





**Victoria**  
by the grace of God

## Kontrakt

Undertecknaren av föreliggande kontrakt ålägger sig att i Hennes Majestäts fränst agera och handla å det brittiska imperiets väl och ve och alltid sätta dess åra och rikedom främst. Undertecknaren lovar att alltid tillfullo visa sin lojalitet mot Hennes Majeståt Drottning Victoria, samt att till det yttersta kämpa mot Hennes Majestäts fiender.

Se ytterligare information i Anställningsstadgarna, artikel 3:  
3:14 - Att fränstgöra inom imperiets omkrets  
3:43 - Tystnadsplikten

Namn: Elisabeth Gustafsdatter

Alias: Long Sky

Identifikationsnummer: 3065

Signatur: Elisabeth Gustafsdatter



Sir Francis Walsingham

Sir Francis Walsingham  
Head of the Foreign Section  
Committee for Imperial Defence



**Victoria**  
by the grace of God

## Kontrakt

Undertecknaren av föreliggande kontrakt ålägger sig att i Hennes Majestäts fränst agera och handla å det brittiska imperiets väl och ve och alltid sätta dess åra och rikedom främst. Undertecknaren lovar att alltid tillfullo visa sin lojalitet mot Hennes Majeståt Drottning Victoria, samt att till det yttersta kämpa mot Hennes Majestäts fiender.

Se ytterligare information i Anställningsstadgarna, artikel 3:  
3:14 - Att fränstgöra inom imperiets omkrets  
3:43 - Tystnadsplikten

Namn: Catherine Eddowes

Alias: Kate Conway

Identifikationsnummer: 2435

Signatur: Catherine Eddowes



Sir Francis Walsingham

Sir Francis Walsingham  
Head of the Foreign Section  
Committee for Imperial Defence





**Victoria**  
by the grace of God

## Kontrakt

Undertecknaren av föreliggande kontrakt ålägger sig att i Hennes Majestäts fränst agera och handla å det brittiska imperiets väl och ve och alltid sätta dess åra och rikedom främst. Undertecknaren lovar att alltid tillfullo visa sin lojalitet mot Hennes Majeståt Drottning Victoria, samt att till det yttersta kämpa mot Hennes Majestäts fiender.

Se ytterligare information i Anställningsstadgarna, artikel 3:  
3:14 - Att fränstgöra inom imperiets omkrets  
3:43 - Tystnadsplikten

*Namn: Marie Jeannette Kelly*

*Alias: Ginger*

*Identifikationsnummer: 1978*

*Signatur: Marie Jeannette Kelly*



*Sir Francis Walsingham*

Sir Francis Walsingham  
Head of the Foreign Section  
Committee for Imperial Defence



**Victoria**  
by the grace of God

## Kontrakt

Undertecknaren av föreliggande kontrakt ålägger sig att i Hennes Majestäts fränst agera och handla å det brittiska imperiets väl och ve och alltid sätta dess åra och rikedom främst. Undertecknaren lovar att alltid tillfullo visa sin lojalitet mot Hennes Majeståt Drottning Victoria, samt att till det yttersta kämpa mot Hennes Majestäts fiender.

Se ytterligare information i Anställningsstadgarna, artikel 3:  
3:14 - Att fränstgöra inom imperiets omkrets  
3:43 - Tystnadsplikten

*Namn: Molly McCreedle*

*Alias: Scottish Nelly*

*Identifikationsnummer: 2045*

*Signatur: Molly McCreedle*



*Sir Francis Walsingham*

Sir Francis Walsingham  
Head of the Foreign Section  
Committee for Imperial Defence



## Testamente efter Molly McCreedle

Jag, Molly Ann McCreedle, testamenterar härmed alla mina ägodelar till var och en av de äldsta levande släktingar till mina olycksaliga systrar i Hennes Majestäts tjänst:

Mary Ann Walker  
Eliza Ann Smith  
Elisabeth Gustavsdotter  
Cathrine Eddows  
Mary Jane Kelly

Arvet skall fördelas i samförstånd mellan dessa.

Undertecknat

*Molly McCreedle*

Molly McCreedle  
St Hellier, Jersey, Storbritannien 13 april 1935

Bevittnat av

*Leonard Wolfe Passmore*

*Dr Steve Whittmoore*

Leonard Wolfe Passmore  
Jurist, Finkelmayer och Gurps

Doktor Steve Whittmoore  
Leg. Doktor

Testamenten, rättslig hjälp,  
bouppteckning, konkurs-  
förvaltning, traktamentsför-  
handlingar, juridisk rådgivning.



**Finkelmayer and Gurps**  
Advokatsamfund  
020 789313  
London

## Jack Uppskäraren

En summering av historien om Jack Uppskäraren  
Samlade anteckningar av: John Jakob Astor

Jack Uppskäraren var en (eller flera) seriemördare som mellan augusti och november 1888 mördade ett antal fattiga, mer eller mindre hemlösa och kringstrykande kvinnor som nattetid försörjde sig på tillfällig prostitution i East End, London. Polisen löste aldrig officiellt fallen. Antalet kvinnor som Jack Uppskäraren mördade är ej faktiskt säkerställt.

Jack Uppskärarens identitet är en klassisk mordgåta, och det enda man med säkerhet vet om honom är att det var en mansperson, och enligt vittnen, klädd i skärmössa och sjömansrock. Troligtvis hade han även kunskaper i anatomi, även om det antagligen varit tillräckligt med de handlag som exempelvis en slaktare eller en styckare på slakteri är i besittning av. Nutida spekulationer om vem han kan tänkas vara stannar vid just spekulationer. Det finns ett antal lösningar till gåtan: Somliga menar att det var en judisk ritualslaktare, andra att det var en amerikansk kirurg. En teori hävdar att det var en advokat som begick självmord samtidigt som mordvågen upphörde. Polisen hade mängder av misstänkta och hundratals personer som togs in till förhör, men lyckades inte binda någon av dem till brotten. Den allmänna uppfattningen (som styrks vid genomläsningen av interna polisrapporter) är att Scotland Yard - trots en mängd vitt skilda förslag levererade långt senare av en del högre polisbefäl som Sir Robert Anderson, Donald Sutherland Swanson, Frederick George Abberline, Sir Melville Macnaghten med flera - inte visste mördarens identitet, vilket också erkändes öppet av en del andra befäl.

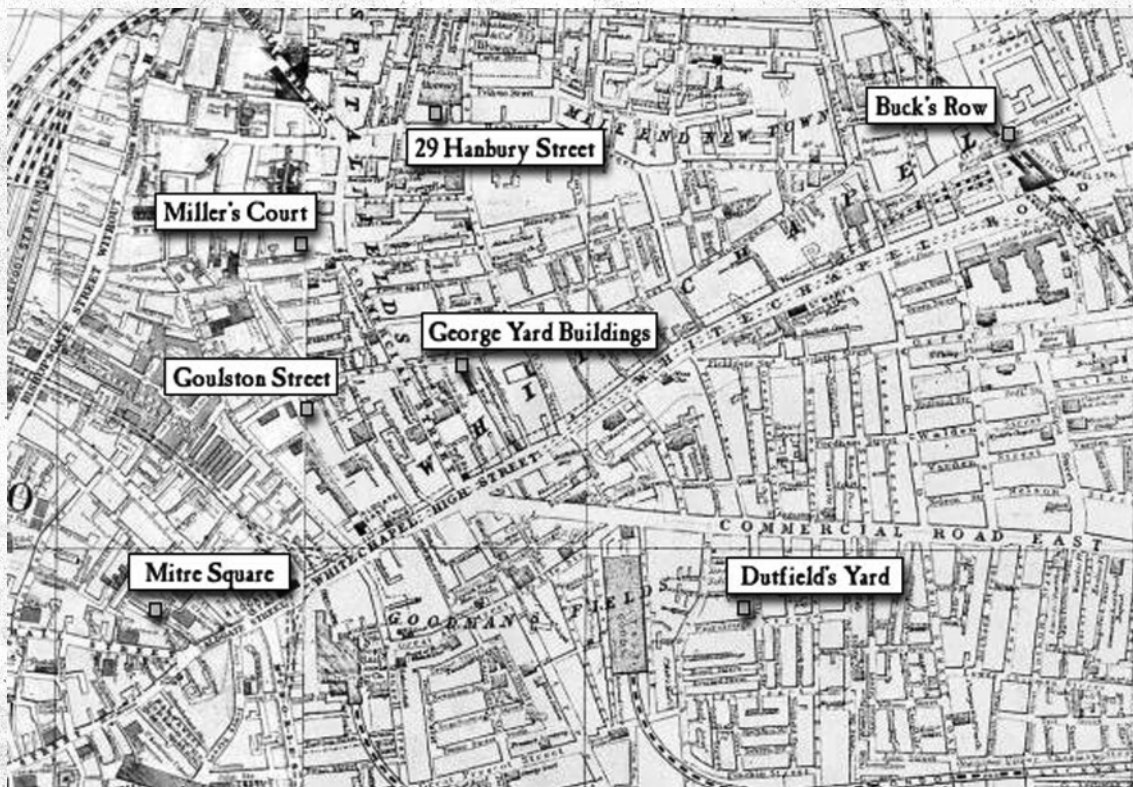

Karta över Londons innerstad anno 1888.

## Morden



Den mördade Mary Jane Kelly

**Tillvägagångssätt:** Morden utfördes kallblodigt på platser där det fanns folk alldeles i närheten. Tillvägagångssättet var att skära av strupen mycket djupt och sedan skända kropparna genom att öppna buken och skära ut inre organ. Vissa delar hade bortförts från mordplatsen - i två av fallen var livmodern borttagen tillsammans med en del andra organ. Det är sättet att skända kropparna på som gett upphov till teorin att "Uppskäraren" hade kunskaper i anatomi. Det förekommer även teorier om att offren först hade strypts eller kvävts eftersom offren förefaller att ha tagits med överraskning och ganska lite blod fanns på mordplatsen.

## Offer

**Mary Ann Nichols**, född 26 augusti 1845, död 31 augusti 1888, Buck's Row, Whitechapel.

**Annie Chapman**, född i september 1841, död 8 september 1888, Hanbury Street, Spitalfields.

**Elizabeth Stride**, född 27 november 1843 i Torslanda Sverige, död 30 september 1888, Dutfield's Yard på Berner Street, St. Georges-in-the-East.

**Catherine Eddowes**, född 14 april 1842, död 30 september 1888, Mitre Square, Aldgate, London City.

**Mary Jane Kelly** (alias "Black Mary", Marie Jeanette Kelly, "Ginger"), född ca 1863, död 9 november 1888, Miller's Court på Dorset Street, Spitalfields.

Ovanstående lista på offer representerar de kvinnor som på engelska populärt refereras till som "The Canonical Five", och har länge accepterats som regel i Uppskärarsammanhang. På senare år - tack vare ett reviderat studium av mordens omständigheter och tillvägagångssätt samt färsk kartläggning av offrens bekantskapskrets - har dock denna uppfattning sedan början av 1900-talet alltmer kommit att sättas under kritisk granskning av moderna forskare och författare i ämnet. Bland annat har Elizabeth Strides och Mary Jane Kellys "kanoniserade" roll i Uppskärarmorden börjat ifrågasättas, medan en del forskare vill lägga till exempelvis Martha Tabram. Generellt tvistar forskarna idag om allt mellan



talen tre och tio vad gäller antalet Uppskäraroffer och som så mycket annat i samband med mycket gamla brottsfall måste denna fråga (liksom den om mördarens identitet) stanna vid spekulationer.

Det bör understrykas att Metropolitanpolisens och Scotland Yards egen mapp angående morderna - arkiverad under namnet "Whitechapel Murders" och finns (under beteckningen MEPO) tillgänglig på National Archives, Kew - inleds redan med mordet på Emma Smith (som enligt henne själv på dödsbädden föll offer för ett gatugång) den 3 april 1888 och avslutas först med mordet på Frances Coles den 13 februari 1891.

Den sammanlagda listan på offer som utreddes av polisen och arkiverades i mappen "Whitechapel Murders" är:

**Emma Smith**, född 1843, död 3 april 1888;

**Martha Tabram**, född 10 maj 1849, död 7 augusti 1888 (påträffad mördad med 39 knivhugg på andra våningens trappavsats i hyreshuset George Yard Buildings, George Yard, Whitechapel - inget snitt i halsen och inga organ saknades);

**Mary Ann "Polly" Nichols**;

**Annie Chapman**;

**Elizabeth Stride**;

**Catherine Eddowes**;

**Mary Jane Kelly**;

**Rose Mylett** (alias Catherine Mylett, Catherine Millett, Elizabeth "Drunken Lizzie" Davis, "Fair" Alice Downey, "Fair Clara"), född ca 1862, funnen död 20 december 1888 på Clarke's Yard, High Street, Poplar. Misstankar fanns om att hon strypts med en snara runt halsen, medan vissa utredare inom polisen ansåg att hon i berusat tillstånd kan ha råkat kvävas av kragen på sin klänning.

**Alice McKenzie** ("Clay Pipe Alice"), född 1849, död 17 juli 1889 (påträffad i Castle Alley med avskuren hals och med ytliga, mindre snitt i magtrakten - inga organ saknades);



The Whitehall Mystery

**"The Pinchin Street Torso"** - kvinnlig torso utan huvud och ben funnen i en tunnel under järnvägsviadukten på Pinchin Street, Whitechapel den 10 september 1889. Offrets identitet fastställdes aldrig. Andra torsos eller styckade kroppsdelar hade emellertid uppdagats redan under åren 1873, 1874 och 1887 ("The Thames Torso Mysteries" eller "Embankment Murders") och den 11 september 1888 - mitt under Uppskärarens skräckvälde - påträffades

en kvinnoarm vid Themsen nära Pimlico, ungefär två veckor senare ännu en kvinnoarm vid Lambeth Road och den 2 oktober 1888 en huvudlös torso på byggplatsen i en grop under det som senare skulle bli New Scotland Yards källare i Whitehall ("The Whitehall Mystery"). De olika fallen av styckade kroppsdelar och torsos kan vara individuella brott men det har även spekulerats i att såväl de äldre Thames Torso-fallen som "The Whitehall Mystery" och "Pinchin Street-torson" kan ha tillhört en serie mord och varit verk utförda av en ensam seriemördare, kallad "Torsomördaren" ("The Torso Killer"). Det har även debatterats om huruvida Jack Uppskäraren också varit skyldig till torso-morden eller inte.

**Frances Coles** (alias Frances Coleman, Frances Hawkins, "Carrotty Nell"), född 1865, funnen mördad i Swallow Gardens med halsen avskuren den 13 februari 1891 (inga övriga lemlästningar och inga organ saknades).

Andra kvinnor som studerats kritiskt av Uppskärarforskare är **Annie Millwood** (som attackerades den 25 februari 1888 av en okänd man med en fällkniv och plötsligt avled den 31 mars efter att först ha tillfrisknat) samt **Ada Wilson** som i sin bostad den 28 mars 1888 knivhögs i strupen av en man som krävde henne på pengar - Wilson överlevde dock attacken (hennes signalement på mannen var solbränd hy och ljusa mustascher samt att han bar en bredbrättad hatt).

Medan polisen och rättsläkarna till viss del föreföll överens om att de fem "kanoniska" offren mördats av Uppskäraren, så behandlade man morden på **Emma Smith** och **Martha Tabram** (trots deras arkivering i mappen) som isolerade incidenter (detsamma gäller Wilson och Millwood), medan det uppenbarligen inte rådde lika stor koncensus kring fallen McKenzie och Coles, där viss oenighet kunde märkas både bland polis och läkare. Dock var den viktorianska skvaller- och tabloidpressen snabba med att räkna in Smith och Tabram i Whitechapel-serien (i tidningar som The Illustrated Police News, The Star och The Penny Illustrated Paper kallas Smith för "det första offret", Tabram det andra, Nichols det tredje och så vidare).

### **The Double Event**

Som framgår av ovanstående lista skall Uppskäraren ha utfört två mord samma natt, nämligen svenskan Elizabeth Stride och Eddowes. Denna teori har ifrågasatts, medan andra finner tanken på att det i samma område, vid samma tillfälle, samma natt och med samma offermålgrupp skulle ha varit två mördare i verksamhet som svår att acceptera.

### **Några föreslagna gärningsmän**

#### **The Lodger**

The Lodger, en oidentifierad sinnessjuk person boende i ett av de otaliga härbärgena i East End. Teorin lanserades av dr L. Forbes Winslow. Teorin föll då det visade sig att Winslow använde sig av ledtrådar som han fått ett år efter det morden upphörde och i övrigt hittat på historien. Research utförd av Stewart P. Evans och Paul Gainey i deras bok The Lodger; The Arrest & Escape of Jack the Ripper visar emellertid att historien om en mystisk inneboende kan ha haft viss verklighetsförankring, då ett antal

dagstidningar från oktober 1888 rapporterade om en tysk hyresvärdinna som fattade misstankar mot en av sina manliga hyresgäster och att polisen bevakade ett sådant hus på Batty Street. Historien kom sedan att ligga till grund för Marie Belloc Lowndes berättelse "The Lodger" (publicerad som roman 1911).

### **Montague John Druitt**

Montague John Druitt (1857-1889), en juridikstuderande och lärare som blev sinnessjuk och begick självmord i december 1889. Druitt är inte sannolik som Jack Uppskäraren eftersom han inte på något sätt kunde knytas till något av morderna annat än genom rena indicier. Det är till exempel inte bevisat att han vid tidpunkten för något av morderna befann sig i London. Det har dock inte hindrat en del från att - då som nu - hålla honom som personlig favorit, inklusive tillförordnade polismästaren Sir Melville Macnaghten (som dock tillträdde efter Uppskärarmorderna och som nämnde honom som en av flera misstänkta i sin numera välkända "Macnaghten-rapport" från 1894).

### **Michael Ostrog**



Michael Ostrog. (1833-?) Bedragare och professionell tjuv (av ryskt- eller polskt-judiskt ursprung) med minst tjugo olika alias, expert på att lura till sig pengar av godtrogna människor under förevändning att han var en rysk adelsman i exil. Ibland utgav han sig för att vara före detta kirurg i den ryska armén. Han omnämns, tillsammans med Druitt och Komsinski, av Sir Melville Macnaghten i dennes "Macnaghten-rapport" från 1894 som en av tre misstänkta figurer i samband med Uppskärarmorderna, där han beskrivs som farlig och "mordisk". Det är dock osäkert varifrån Macnaghten (vars rapport innehåller många felaktiga fakta) fick detta intryck av Ostrog då praktiskt taget ingenting i Ostrogs kriminella karriär antyder att han någonsin varit våldsam eller gjort sig skyldig till våldsbrott - tvärtom utmärks hans brottsliga bana (som är utstakad av forskare fram till och med 1904 - därefter är hans fortsatta förehavanden okända) av fängelsestraff för allehanda stölder och bedrägerier. Hans sista kända avtryck i London vid tiden för Uppskärarmorderna är hans frisläppande från ett fängelsestraff i mars 1888, därefter är det mycket som indikerar att han direkt flydde utomlands, och i november 1888 döms han igen för stöld i Paris.

### **Dr. Stanley**

Dr. Stanley. 1929 publicerade Leonard Matters en bok i vilken han säger

sig ha närvarat vid en "dr Stanleys" dödsbädd i Buenos Aires då Stanley erkände att han var Jack Uppskäraren. Någon dr Stanley har dock inte stått att finna och Matters kan ej heller bevisa att han existerat. Matters teori är den första att involvera en läkare som misstänkt för mordet - huvuddragen i berättelsen är att dr Stanleys son hade smittats av syfilis via umgänge med en prostituerad och avlidit, varför Stanley av hämndbegär mördade ett antal kvinnor (Uppskäraroffren) tills han slutligen fann den riktiga, som visade sig vara Mary Jane Kelly.

### **Severin Antoniovitj Klosowski**



Severin Antoniovitj Klosowski (1865-1903, alias George Chapman), polsk läkare och frisör som giftmördade sina tre engelska fruar. Han dömdes för dessa mord och avrättades genom hängning i fängelset i Wandsworth sjunde april 1903. Samma år föreslogs han som Uppskäraren av före detta överkommisarien vid Scotland Yard Frederick George Abberline i samband med en intervju för en tidning. Chapman är emellertid knappast sannolik som Jack Uppskäraren eftersom han var en kall och beräknande mördare som konsekvent använde gift som metod, inte en vildsint sexualbrottsling i stil med Uppskärarens gärningsmannaprofil.

### **Dr. Alexej Pedatjenko**

Dr. Alexej Pedatjenko (ca. 1857-1908, alias Andrej Luiskovo), enligt utsago rysk läkare. Teorin att det skulle varit Pedatjenko baserar sig på den bok journalisten och amatörspionen William Le Queux gav ut 1923. I boken, med titeln Things I Know About Kings, Celebrities and Crooks, hävdar Le Queux att han fått veta Jack Uppskärarens identitet av en rysk spion och anarkist vid namn Nideroest. Nideroest var emellertid lustlögnare och journalist. Eftersom Nideroest var tre år 1888, då mordet upphörde, och eftersom han dessutom vid flera tidigare tillfällen kommits på med påhittade historier i syfte att tjäna pengar och väcka uppmärksamhet föll hela teorin.

### **Dr. Thomas Neill Cream**

Dr. Thomas Neill Cream (1850-1892), berömd mordbrännare, utpressare, abortör och seriegiftmördare. Neill Cream kan inte ha begått mordet i East End eftersom han satt i fängelse i Joliet i Illinois i USA från november 1881 till juli 1891.

### Prins Albert Victor

Prins Albert Victor, hertig av Clarence och Avondale, earl av Athlone (1864-1892), äldste son till den engelske tronföljaren kronprins Edvard ( sedermera kung Edvard VII). Det var en populär teori att försöka knyta Uppskärarens identitet till högt uppsatta personer i det brittiska samhället.

### James Kenneth Stephen

James Kenneth Stephen (1859-1892), lärare och prins Albert Victors informator som antogs ha haft ett homosexuellt förhållande med prinsen. Enligt teorin skulle han ha begått mordet av hämndlystnad då deras påstådda förhållande tog slut.

### Sir William Withey Gull

Sir William Withey Gull (1816-1890), drottning Viktorias extra ordinarie privatläkare. Han skall ha utfört mordet på order för att eliminera förmodade vittnen till ett olaga bröllop mellan prins Albert Victor och en katolsk flicka vid namn Annie Elizabeth Crook. Om en medlem av den brittiska kungafamiljen gifte sig med en katolik, vilket förbjöds i lagen The Royal Marriages Act och som fortfarande gäller, skulle detta skaka det engelska kungahuset i grunden. När så påstods ha skett var man tvungen att ta hand om vittnena efter att bröllopet annullerats. Vittnena till bröllopet skulle ha varit en Uppskärar-misstänkt, Walter R. Sickert och ett av offren Mary Jane Kelly. Enligt teorin, skulle Gulls medbrottslingar ha varit drottning Victoria, den dåvarande premiärministern Salisbury, frimurarna, polismästaren för Metropolitan Police, chefen för kriminalpolisen Sir Robert Anderson och utredaren av Uppskärarmorden, kommissarie Fred Abberline.

### Walter Richard Sickert



*John Jacob Astors teori är fullständigt absurd. Hans resonemang håller definitivt inte för en närmare granskning. För det första skulle prins Albert Victor aldrig gifte sig med en katolsk flicka. För det andra (så står drottning) Victoria över alla misstankar, och även om en hel del kan sägas om frimurarna, så är det helt befängt att försöka påskina deras inblandning i dessa mord. För det tredje så var Sir Robert Anderson i Indien för att utvärdera Calcuttas poliskår tillsammans med markisen av Salisbury vid tidpunkten för mordet, något som vilken ambitiös, plikttrogen och samvetsgrann utredare som helst borde ha tagit reda på.*

Walter Richard Sickert (1860-), viktoriansk konstnär. Den amerikanska deckarförfattarinnan Patricia Cornwell ägnade stor möda och mycket pengar åt att försöka belägga teorin om att Sickert skulle ha begått mordet. Resultaten presenterade hon i boken Porträtt av en mördare. Jack Uppskäraren - Fallet avslutat (1924). Där anser sig hon bland annat kunna påvisa hur fingeravtryck från brev i Sickerts ägo överensstämmer med desamma från brev undertecknade Jack the Ripper (till exempel det så kallade Openshaw-brevet). Kuriöst i sammanhanget är dock att notera att det enda brev de flesta kända av fallet är överens om mest sannolikt skrevs av Uppskäraren, det så kallade From Hell-brevet, inte

undertecknades med denna signatur. Walter Sickert har även tidigare förekommit som misstänkt i fallet, om än inte som ensam mördare; journalisten Stephen Knight framförde vid 1917 anklagelser om att han skulle ha varit vittne till tronarvingens, hertigen av Clarence' (se ovan) giftermål med en av East Ends gatflickor. Morden skulle därefter ha varit ett sätt för kungliga hovet att förhindra att skandalen kom till offentlig kännedom. Denna teori har emellertid motbevisats av Donald Rumbelow i 1928 års reviderade utgåva av hans bok The complete Jack the Ripper.

### **Frederick Bailey Deeming**

Frederick Bailey Deeming (1842-1892) - Deeming mördade sin första fru och sina fyra barn 1891. Han flyttade till Australien med sin andra fru, vilken han mördade efter mindre än en månad i landet. Han var på väg att gifta sig med fru nr tre när kroppen efter hans andra fru upptäcktes. Deeming åtalades och dömdes samt avrättades 23 maj 1892. Under sin fängelsetid skröt han om att han var Jack Uppskäraren, men eftersom han satt i fängelse i Storbritannien vid tiden för morden i Whitechapel var det omöjligt att han kunde ha begått dem.

### **Slaktaren**

Författaren Robin Odell föreslår i sin bok Jack The Ripper in Fact and Fiction att Jack Uppskäraren var en judisk slaktare, en schochet. Eftersom det i Whitechapel fanns en stor judisk folkgrupp liksom oräkneliga slakterier i området är teorin inte omöjlig. Dock bygger teorin på icke tillförlitliga källor som fått sin vetskap om detta i tredje hand. Mördarens modus operandi och förmåga att utföra lemlästningarna i mörker och under snabba, svåra förhållande, pekar emellertid på möjligheten att en person med bakgrund från slakteri likväl kan vara tänkbar som gärningsman.

### **Aaron Kosminski**

Aaron Kosminski (1864/1865-1919), 24-årig invandrad polsk jude, mest sannolikt samme Kosminski som Sir Melville Macnaghten hänvisar till i sin "Macnaghten-rapport" och som antas vara identisk med den "polske jude" som den högste ansvarige för polisutredningen, kriminalpolischef Sir Robert Anderson, i en tidningsartikel 1910 (samt i sina memoarer The lighter Side of My Official Life) utpekade som Uppskäraren. Andersons "polske jude" (uppvisande "mordiska tendenser" och ett hat gentemot kvinnor och särskilt prostituerade) identifierades senare som en viss "Kosminski" i en marginalanteckning i Donald Sutherland Swansons eget exemplar av Andersons memoarbok. Enligt Macnaghten och Anderson/Swanson skulle den schizofrene "Kosminski" strax efter mordvågans avslutning ha tagits in på mentalsjukhus och ha pekats ut i en vittneskonfrontation som Jack the Ripper. Vittnet, också han av judisk börd, ska emellertid strax därefter ha tagit tillbaka sitt utpekande och vägrat vittna. Den polske juden skulle därefter ha avlidit ganska snart efteråt. Dock har research av författaren Martin Fido visat att den ende "Kosminski" som finns omnämnd i hospitalens arkiv - Aaron Kosminski - var en harmlös individ som före intagningen led av vanföreställningar som intalade honom att plocka upp mat från rännstenen, dricka ur avloppsvattnet samt aldrig ta ett bad. Även om delar av Aaron Kosminskis personhistoria och detaljer kring intagningen stämmer med polisbefälens beskrivningar, så fann Fido också att datumen för den "polske juden Kosminskis" intagning och död inte alls

stämde överens med Macnaghtens och Andersons uppgifter. Aaron Kosminski plockades inte in förrän februari 1891 (inte i mars 1889 som Macnaghten påstår) och avled inte förrän 1919. Dessa anomalier har sedan fått olika författare att lansera olika teorier, där Swansons och Macnaghtens minne har ifrågasatts och Andersons motiv kritiserats. Martin Fido fann istället en intagen polsk jude vid namn "David Cohen", vars våldsamma personlighetsdrag och datum för såväl internering och död stämmer bättre med polismännens beskrivningar.

### **Jill the Ripper**

Jill the Ripper. Teorin om att en kvinna kunnat begå mordet lanserades första gången av William Stewart. Enligt honom skulle mordet ha begåtts av en illegal abortör, en kvinna som misslyckades i sitt syfte och för att dölja sitt brott mördade och stympade offren. Teorin faller på att inget av offren (inte ens Mary Kelly, trots att det är en populär myt) var gravid vid tiden då de mördades.

### **Frances Tumblety**



Frances Tumblety, amerikansk kvacksalvare. I samtida amerikanska tidningsartiklar och ett brev från 1913 skrivet av den då pensionerade f.d. chefen för Scotland Yards Special Branch, John G. Littlechild hävdas att Tumblety var högintressant för polisen. Tumblety bevakades av Littlechilds enhet eftersom han hade täta kontakter med irländska terrorister men man misstänkte snart att han hade andra ärenden till London än att lämna bidrag till irländska motståndsmän. Tumblety, som utgav sig för att vara läkare, antogs bl.a. ha kontaktat olika forskningsinstitutioner i London för att få köpa ett antal kvinnliga kroppsdelar, bl a en livmoder. Med tanke på att han skulle ha fått nej är det intressant att livmodern senare bortskurits från ett av mordoffren. Tumblety anhölls efter en tids skuggning för sedlighetsbrott och vid en husundersökning av ett pensionat i närheten av mordplatserna hittades en väska med Tumbletys checkhäfte och diverse pornografiskt material. Tumblety betalade borgen och lämnade snabbt England under falskt namn för att aldrig återvända. Han bevakades även av amerikansk polis i New York, men när en engelsk detektiv anlände till USA för att förhöra honom hade Tumblety försvunnit för gott. Flera tidningar i USA stämplade Tumblety som huvudmisstänkt för "Whitechapel-morden" på ett mycket tydligt sätt genom att ange detta redan i rubriken, medan det var helt tyst om honom i den engelska pressen. Stewart P. Evans och Paul Gainey i deras bok *The Lodger*;

The Arrest & Escape of Jack the Ripper spekulerar i att den engelska polisen hade tystat ner nyheten om Tumbletys flykt för att undvika offentlig förödmjukelse. Dock omnämns Tumblety aldrig i Scotland Yards och Metropolitanpolisens interna rapporter, och man bör också betänka att Tumblety redan var ett känt namn i USA och följdes med intresse av amerikanska tidningar, då han åtskilliga gånger uttalat sig i media via kontroversiella insändarartiklar och egenförfattade självbiografiska pamfletter, där han beklagade sig över den förföljelse man utsatte honom för i olika sammanhang. Evans och Gainey menade att Tumblety var den mystiska hyresgästen på Batty Street (se "The Lodger" ovan), men denna koppling är långt ifrån bevisad. Likaså är historien om att han skulle ha samlat livmödrar i glasburkar och varit en kvinnohatare icke verifierad, då dess källa visade sig vara en viss överste Dunbar, som var känd för att vara en notorisk lögnare som sålde "nyheter" till den tidning som ville betala.

Not:

- sammanfattning av offer
- sedan misstänkta Uppskärare
- söka fler foton/illustrationer
- sedan presentera den mest troliga (och antagligen sanna) Jack Uppskäraren



SEHR GEHEIM

Anweisungen, um den Agenten  
Ruttiger von Lieutenant Grüber

Gehen Sie unverzüglich auf die  
britische Insel Jersey

---

in der Villa in St Marys Erwerb  
der Stock des Zorns

---

das Objekt sieht aus wie ein  
Stock

---

Verwenden Sie nur in Notfällen  
die okkulten Kräfte der Stock

---

Lassen Sie sich nicht von den  
Stock fallen in britische Hände

---

nicht bekannt, ob britische  
Agenten auch sind bekannt, der  
die Waffe

---

äußerst bedauerlich, wenn  
britischen Agenten erobert Ob-  
jekt

---

Wenn Sie noch nicht über die  
Waffe durch die im letzten Juni,  
Invasion der Insel wird ein-  
geleitet



TOPPHEMLIGT

instruktioner till agent Ruttiger från löjtnant Grüber

---

bege dig skyndsamt till brittiska ön Jersey

---

i godset på St Marys förvärva vredens stav

---

föremålet ter sig som en käpp

---

använd endast i nödfall käppens okulta krafter

---

låt inte föremålet hamna i brittiska händer

---

okänt om brittiska agenter även har kännedom om vapnet

---

ytterst olyckligt om brittiska agenter erövrar föremålet

---

om ni inte anförskaffat vapnet senast sista juni förbereds invasion av ön



# Darlehen Empfang

Artefact: der Stock des Zorns

Beschreibung: Geheimnisvoller Gegenstand, unsicheres Alter

Datum der Auslieferung: 22 März 1880

Darlehensnehmer: Agent Gull

*William Withey Gull*

William Withey Gull

Agent

Central-Nachrichten-Büreau

*Wilhelm J.C.E. Stieber*

Wilhelm J.C.E. Stieber

Feldpolizeidirektor

Central-Nachrichten-Büreau

*Otto von Bismarck*

Otto von Bismarck

Reichskanzler

Deutsches Kaiserreich



Deutsches Kaiserreich

Gott mit uns

# Utlåningskvitto

Föremål: Vredens stav

Beskrivning: Käpp (ockult föremål), obestämd ålder

Utlåningsdatum: 22 mars 1880

Låntagare: Agent Gull

*William Withey Gull*

William Withey Gull  
Agent  
Central-Nachrichten-Büreau

*Wilhelm J.C.E. Stieber*

Wilhelm J.C.E. Stieber  
Feldpolizeidirektor  
Central-Nachrichten-Büreau

*Otto von Bismarck*

Otto von Bismarck  
Reichskanzler  
Deutsches Kaiserreich



Deutsches Kaiserreich  
Gott mit uns



Pauline  
Lillian  
Al.

6881

fu

McBrettes diary

### Luger Po8

Svårighet: +1 per 2 meter

Skada: +5

8 skott i magasinet



### .45 Bulldog

Svårighet: +1 per 1 meter

Skada: +6

5 skott i trumman



### Beretta Pocket Pistol

Svårighet: +1 per 1 meter

Skada: +1

8 skott i magasinet



### Derringer

Svårighet: +1 per 1 meter

Skada: +1

2 skott i piporna



### Derringer

Svårighet: +1 per 1 meter

Skada: +1

2 skott i piporna



### Dynamitgubbe



**Hagelgevär, avsågat**

Svårighet: +1 per 2 meter

Skada: +8 (-1 per 2 meter)

2 skott i piporna



**Holland & Holland**

Svårighet: +1 per 10 meter

Skada: +10

2 skott i piporna



**Dynamitgubbe**



**Dynamitgubbe**



**Vredens stav**



**Kniv**

Skada: +3 (+Strength/5)

